

**POLARIS**

# 2027

ACCESSOIRES DE MOTONEIGE, GARAGE ET VÊTEMENTS



VERSION FRANÇAISE - CANADA

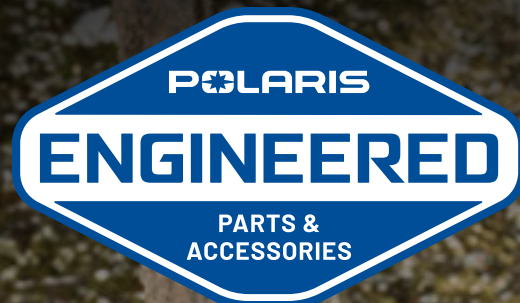

**Merci de choisir Polaris.** Tout ce qui compose nos gammes d'accessoires de motoneige, de produits pour le garage et de vêtements est conçu pour optimiser chacune de vos randonnées. Personnalisez votre motoneige pour qu'elle convienne à votre style de conduite grâce à notre collection d'accessoires. L'utilisation de pièces et lubrifiants Polaris Engineered sur votre motoneige vous assure de profiter d'une fiabilité et d'une performance de pointe, d'une saison à l'autre. Demeurez au chaud et au sec grâce à nos vêtements de motoneige techniques qui vous permettent d'apprécier au mieux votre randonnée.



# 2027

## ACCESSOIRES

- 6 Lock & Ride Flex
- 8 Partenaires Polaris
- 10 Technologie connectée
- 12 MATRYX
- 42 Préparation pour la randonnée
- 44 Skis et axes de ski
- 46 Transport
- 48 Traction et contrôle
- 50 Chenilles

## PIÈCES, LUBRIFIANTS ET PRODUITS POUR LE GARAGE

- 56 Entretien
- 60 Courroies
- 62 Huiles et lubrifiants
- 64 Produits pour le garage et entretien de la batterie
- 66 Polaris Power et pièces de rechange

## VÊTEMENTS

- 70 Vêtements essentiels
- 74 Équipement de motoneige
- 86 Gants
- 88 Casques
- 94 Lunettes protectrices
- 96 Bottes et passe-montagnes
- 97 Bagages
- 98 Sécurité et communication
- 100 Vêtements chauffants
- 102 Manteau long
- 103 Polaris Racing
- 104 Couches intermédiaires et style décontracté
- 110 Pour jeunes
- 114 Coiffures

- 115 Glossaire



### RMK

LA MEILLEURE MOTONEIGE AU MONDE  
SPÉCIALEMENT CONÇUE POUR LA MONTAGNE.



### SWITCHBACK

CONFORT SUR PISTE  
AVEC CAPACITÉS HORS PISTE.



### INDY

REDÉFINIR LA PERFORMANCE  
SUR PISTE.



### TITAN

LE MODÈLE À CHENILLE LARGE LE PLUS  
ROBUSTE POUR LE TRAVAIL ET LE PLAISIR.



### VOYAGEUR

LA MOTONEIGE QUI NE  
S'ARRÊTE JAMAIS.

# DES ACCESSOIRES POUR UNE EXPÉRIENCE DE CONDUITE EXCEPTIONNELLE.

Prenez ce qu'il a de mieux, et faites encore mieux. Conçus, fabriqués et testés en respectant les mêmes normes rigoureuses que nos motoneiges, les accessoires Polaris Engineered s'adaptent en tout point à votre conduite.

## CONTENU

6	Lock & Ride Flex	44	Skis et axes de ski
8	Partenaires Polaris	46	Transport
10	Technologie connectée	48	Traction et contrôle
12	MATRYX	50	Chenilles
42	Préparation pour la randonnée		



BALAYEZ POUR ACCÉDER AU  
PORTAIL DES DIRECTIVES  
D'INSTALLATION D'ACCESSOIRES.



## ENSEMBLE HYBRIDE

ARTICLES ESSENTIELS EN VEDETTE	2889863	Phare d'appoint auxiliaire	P. 18
	2890669	Genouillères Ultimate	P. 23
	2884616	Coquilles de poignée Defend	P. 23
	2884617	Supports de coquille de poignée Defend	P. 23
	2890641	Pare-chocs avant MTX	P. 28



APPRENEZ-EN PLUS SUR  
L'ENSEMBLE HYBRIDE SUR  
[POLARIS.COM/CROSSOVERACCESSORIES.](https://polaris.com/crossoveraccessories)



## ENSEMBLE MONTAGNE



ARTICLES ESSENTIELS EN VEDETTE	2891126	Sac de guidon édition Burandt	P. 16
	2891390	Pare-chocs avant édition Burandt	P. 28
	2890670 2890512	Pare-chocs arrière HD édition Burandt	P. 28
	2890686	Trousse à outils Burandt	P. 43



APPRENEZ-EN PLUS SUR  
L'ENSEMBLE MONTAGNE SUR  
[POLARIS.COM/MOUNTAINACCESSORIES.](https://polaris.com/mountainaccessories)



## ENSEMBLE PISTE

ARTICLES ESSENTIELS EN VEDETTE	2884455	Sac pour tunnel Adventure - À profil bas	P. 14
	2889863	Phare d'appoint auxiliaire	P. 18
	2890669	Genouillères Ultimate	P. 23
	2889255	Pare-brise réglable	P. 24
	2890641	Pare-chocs avant MTX	P. 28



APPRENEZ-EN PLUS SUR  
L'ENSEMBLE PISTE SUR  
[POLARIS.COM/TRAILACCESSORIES.](https://polaris.com/trailaccessories)

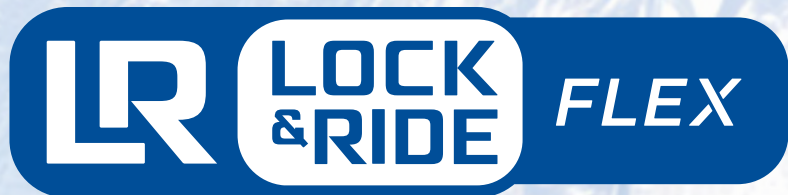

## PERSONNALISEZ VOTRE CONFIGURATION POUR VOTRE FAÇON DE CONDUIRE.

Lock & Ride Flex offre de multiples configurations pour ajouter facilement du rangement et un siège passager à votre motoneige en un seul clic. Découvrez comment en faire la vôtre avec Lock & Ride Flex.



ADAPTEZ VOTRE MOTONEIGE AVEC



Explorez un monde de rangement à remplacement rapide, de porte-bagages et d'équipements qui s'adaptent à chacune de vos aventures. Que ce soit pour des journées dans la poudreuse ou des escapades de fin de semaine, transformez votre motoneige en un clin d'œil et découvrez la liberté des possibilités infinies.

### TROUSSE D'ADAPTATEUR LOCK & RIDE FLEX

• Ajoutez le système de rangement Lock & Ride Flex aux motoneiges à tunnel intégral Pro-Ride et AXYS.

2884939 **LES PLUS VENDUS**

TOUTES LES MOTONEIGES AXYS ET PRO-RIDE AVEC RAINURES EN T SUR LE TUNNEL, NON COMPATIBLE AVEC LE SIÈGE M2 LOCK & RIDE FLEX

## SÛR ET SÉCURITAIRE

Personnalisez votre configuration Lock & Ride Flex selon la longueur de tunnel de votre motoneige.

- Pousser pour verrouiller
- Soulever pour déverrouiller
- Sans rotation ni torsion
- Configurations personnalisables
- Compatible avec les adaptations

### TUNNEL DE 121 PO ET PLUS

BIDON DE CARBURANT PORTATIF



1 PETIT

### TUNNEL DE 128 À 146 PO ET PLUS

COFFRE ADVENTURE



1 MOYEN  
OU  
2 PETITS

### TUNNEL DE 155 PO ET PLUS

SAC BURANDT - GRAND



1 GRAND  
OU  
1 MOYEN ET 1 PETIT  
OU  
3 PETITS

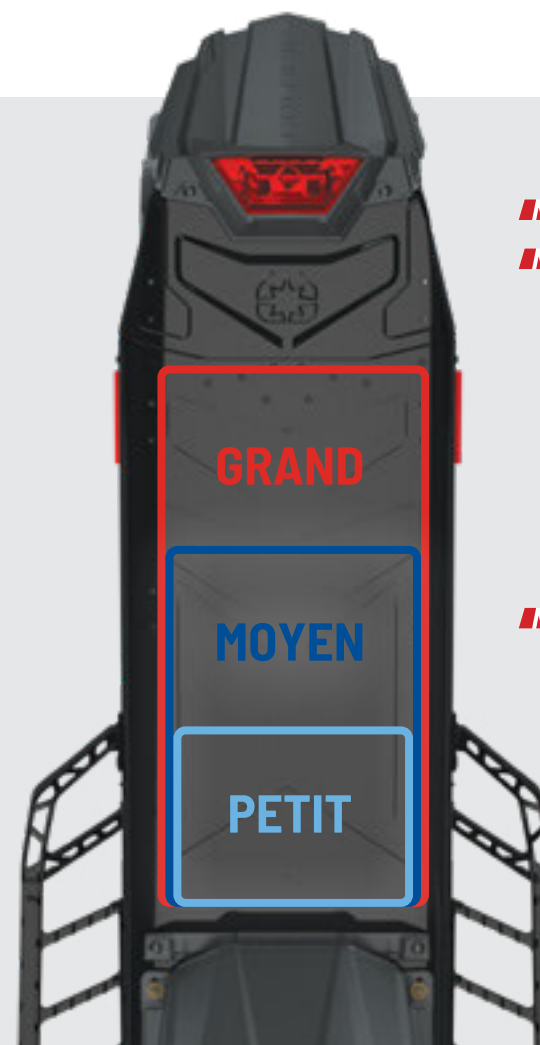

### PETIT



**NOUVEAU** 2891263



Coffre de rangement rigide NXT LVL - Petit

**NOUVEAU** 2889135



Trousse de transport de carburant avec support pour motoneiges Polaris

2884453



Sac pour tunnel Sport - À profil bas

2884454



Sac pour tunnel Sport - À profil élevé

2884957



Siège M2 - Chauffant

2884725



Siège M2 - Standard

2890008



Sac imperméable à fermeture enroulable

2890496



Siège passager pour piste

### MOYEN



**NOUVEAU** 2891264



Coffre de rangement rigide NXT LVL - Moyen

2884455



Sac pour tunnel Adventure - À profil bas

2884456



Sac pour tunnel Adventure - À profil élevé

2890449



Coffre Adventure

2890018



Porte-bagages Adventure

2890599



Sac à porte-bagages Adventure

2889228



Sac de voyage M2

2890691



Sac Burandt - Moyen

### GRAND



2890692



Sac Burandt - Grand



POUR EN SAVOIR PLUS, VISITEZ [POLARIS.COM/LOCKRIDEFLEX](http://POLARIS.COM/LOCKRIDEFLEX).

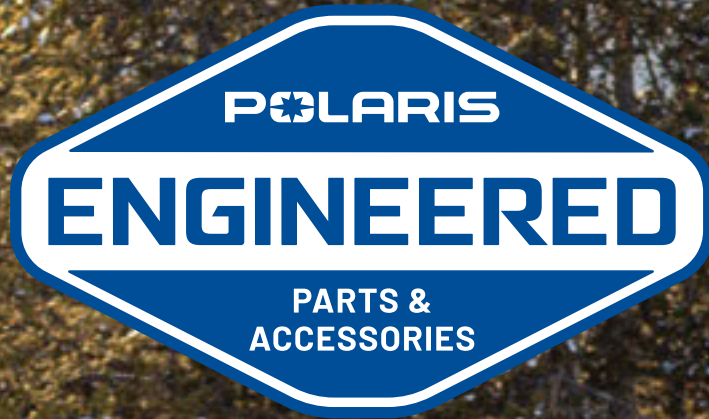

## CONÇUS

par ceux qui ont conçu votre véhicule.

## TESTÉS

à fond sur le terrain pour vous permettre une conduite avec confiance à 100 %.

## FIABLES

70 ans de métier.  
L'entreprise de motoneiges originale.

ACCESSOIRES DOTÉS  
D'UNE GARANTIE DE



# MAINTENEZ VOS NORMES ÉLEVÉES. COMME NOUS.



Partager une aventure en plein air avec un compagnon ou deux donne à votre expérience une énergie bien particulière. Lorsque nous découvrons une autre marque qui conçoit et teste ses produits avec la même rigueur que nous, des liens se forment. Nous leur attribuons donc un badge de partenaire exclusif et les invitons à nous accompagner dans cette aventure. C'est notre façon de vous proposer les meilleures options pour personnaliser votre véhicule Polaris sans faire de compromis.



P. 32



P. 33



P. 34



P. 36



P. 43



P. 44



P. 45



P. 45



P. 45



P. 46



P. 48



P. 50

# POLARIS RIDE COMMAND

## AMÉLIOREZ VOTRE CONDUITE

Conçu avec la technologie RIDE COMMAND intégrée exclusivement pour la plate-forme MATRYX, l'affichage 7S offre un tout nouveau niveau de contrôle intuitif avec la navigation par GPS en tête de l'industrie et des caractéristiques améliorant la conduite accessibles avec ou sans service cellulaire.

POUR EN SAVOIR PLUS, VISITEZ  
[SNOWMOBILES.POLARIS.COM/RIDECOMMAND](http://SNOWMOBILES.POLARIS.COM/RIDECOMMAND).



### TOUTES LES CARACTÉRISTIQUES ACCESSIBLES AVEC OU SANS SERVICE CELLULAIRE

Accédez à plus de 380 000 milles de données de piste, utilisez les capacités GPS, suivez votre groupe et bien plus encore sans service cellulaire.

### SUIVEZ LE GROUPE ET COMMUNIQUEZ AVEC GROUP RIDE

La fonction véhicule à véhicule de Group Ride (randonnée de groupe) nous positionne à titre de leader de l'industrie, car elle vous permet de voir et de suivre votre groupe, avec ou sans réception cellulaire. Communiquez facilement avec votre groupe avec la messagerie dans Group Ride qui vous permet de rester en contact en tout temps.

### PLANIFIEZ VOTRE ITINÉRAIRE ET EMPRUNTEZ-LE GRÂCE AUX POINTS D'INTÉRÊT EMBARQUÉS

Créez et planifiez votre trajet avec l'application mobile Polaris gratuite et le site Web RIDE COMMAND. Visualisez une liste complète de stations-service, de restaurants et de lieux d'hébergement grâce aux meilleures données de piste de l'industrie. Plus tard, synchronisez facilement vos trajets planifiés et autres données sur la conduite à partir de votre compte Polaris.

## VOYAGER PRO



### AJOUTEZ N'IMPORTE QUEL VÉHICULE À VOS RANDONNÉES DE GROUPE

Le système de navigation Trail Tech Voyager Pro se connecte facilement à l'affichage 7S alimenté par RIDE COMMAND. Joignez-vous au groupe et mettez-vous en route. Le Voyager Pro est l'option numérique de bloc-instruments pour les motoneigistes ne possédant pas de motoneige Polaris MATRYX. Le Voyager Pro est compatible avec la technologie RIDE COMMAND pour un suivi facile des amis de l'ensemble de votre groupe, et il est livré avec plusieurs autres fonctions connectées.

### LE GPS DU CONDUCTEUR BRANCHÉ

Compatible avec Group Ride de Polaris, il comprend des cartes personnalisées, la connectivité Bluetooth®, un écran tactile couleur de 4 po avec intégration complète au véhicule et aux indicateurs.

Réception cellulaire non nécessaire.



### AFFICHAGE 7S ALIMENTÉ PAR RIDE COMMAND

- Créez et planifiez votre trajet avec les cartes et les pistes embarquées.
- Liste complète de stations-service, de restaurants et de lieux d'hébergement accessible en ligne et hors ligne.
- La fonction Group Ride vous permet de rester ensemble même lorsque vous vous divisez.

2891346 **LES PLUS VENDUS**

TOUTES LES MATRYX. REQUIERT LA TROUSSE D'INSTALLATION (2890275), VENDUE SÉPARÉMENT

### TROUSSE D'INSTALLATION DE L'AFFICHAGE 7S

- Requis pour l'installation de l'affichage 7S

2890275

TOUTES LES MATRYX

### TROUSSES D'ALIMENTATION DE L'AFFICHAGE 7S

- La trousse d'alimentation 7S permet de garder l'affichage allumé pendant une courte durée après avoir mis votre motoneige hors tension.
- La trousse d'alimentation n'est pas requise pour les motoneiges équipées d'un démarreur électrique.

2889801

TOUTES LES MATRYX INDY ET SWITCHBACK

2891237

TOUTES LES MATRYX RMK

### TROUSSE VOYAGER PRO, MOTONEIGE

- **Écran tactile de 4 po** : Cet écran tactile de 4 po antireflet, en couleur et compatible avec les gants, est visible dans toutes les conditions. Classé IP67 étanche à l'eau et à la poussière.
- **Cartes de base préchargées** : L'écran cartographique comprend des cartes de base, des lignes topographiques, l'estompage et des pistes sélectionnées. Enregistrez les données GPS des pistes et des régions de conduite et transférez-les sur un ordinateur.
- **Suivi des amis** : Compatible avec la technologie RIDE COMMAND et capacité de suivre jusqu'à 20 membres du groupe de randonnée. **Réception cellulaire non nécessaire.**
- **Information sur le véhicule** : S'intègre à votre véhicule en offrant des données essentielles sur la conduite comme la température du moteur, le régime, la vitesse et bien plus encore. Compatible avec Bluetooth® pour contrôler un interphone, un téléphone ou un média.
- La trousse comprend toute la quincaillerie de montage, un capteur de tachymètre et une connexion à l'alimentation.

922-122

EN VENTE CHEZ VOTRE CONCESSIONNAIRE LOCAL OU EN LIGNE AU [TRAILTECH.NET](http://TRAILTECH.NET)





# MATRYX

La plate-forme MATRYX pense au motoneigiste d'abord. Elle offre un contrôle instinctif et intuitif, avec une dynamique active innovante et à une intégration harmonieuse des accessoires qui donnent au conducteur l'impression de ne faire qu'un avec le véhicule. Chaque accessoire a l'apparence, la sensation et le fonctionnement d'un élément intégral de la motoneige.

## RMK

RMK SP 155 AM25-27  
PRO RMK 155/163/165 AM22-27  
RMK KHAOS 146/155/163/165 AM22-27  
RMK ÉDITION FACTORY 155 AM27

## SWITCHBACK

SWITCHBACK SP 146 AM23-27  
SWITCHBACK ASSAULT 146 AM21-27  
SWITCHBACK XC AM22-27  
SKS 146 AM23-24

## VOYAGEUR

VOYAGEUR ADVENTURE 155 AM27  
VOYAGEUR NORDIC PRO 155 AM27  
VOYAGEUR SP 155 AM27  
VOYAGEUR XC 155 AM27  
VOYAGEUR ADVENTURE ULTIMATE 155 AM27  
VOYAGEUR SP 146 AM22-27

## INDY

INDY SP 137 AM23-27  
INDY XCR 128/129/136/137 AM22-27  
INDY ADVENTURE 137 AM22-27  
INDY XC 129/137 AM22-27  
INDY ADVENTURE X2 137 AM22-23  
INDY VR1 129/137 AM21-27  
INDY XC ÉDITION LANCEMENT 129/137 AM21

## TITAN

TITAN NORDIC PRO 155 AM27  
TITAN SP 155 AM27  
TITAN ADVENTURE ULTIMATE 155 AM27  
TITAN ADVENTURE 155 AM25-27

## PERSONNALISEZ VOTRE MOTONEIGE

Améliorez une motoneige déjà exceptionnelle en la personnalisant pour une touche ultime en matière de style et de personnalisation. Choisissez des accessoires de couleurs assorties pour concevoir votre motoneige pour qu'elle reflète votre personnalité unique.

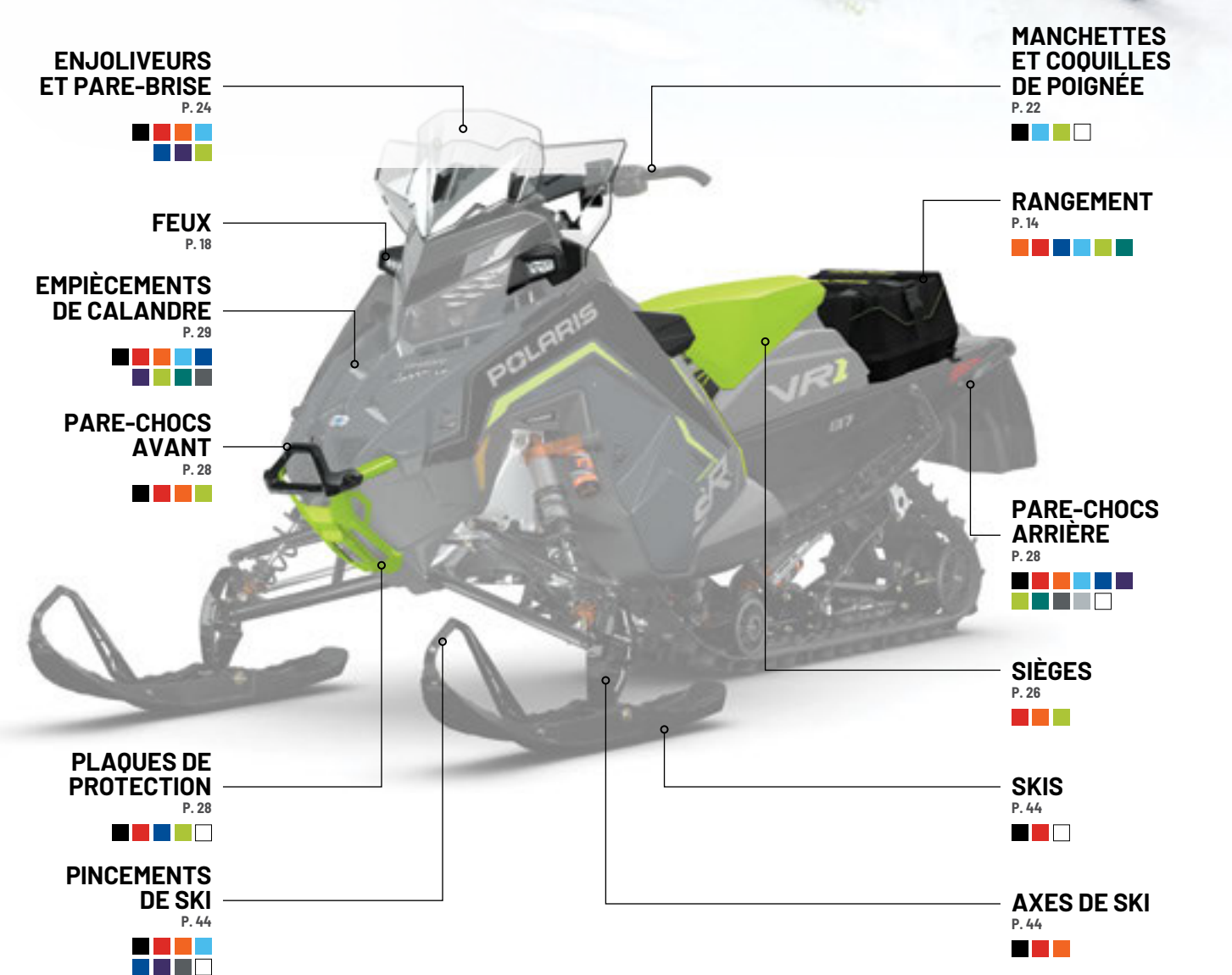

Choix de couleurs disponibles

ACCESSOIRES

LOCK & RIDE FLEX

PARTENAIRES POLARIS

TECHNOLOGIE CONNECTÉE

MATRYX

PRÉPARATION POUR LA RANDONNÉE

SUSPENSION ET AXES DESKI

TRANSPORT

TRACTION ET CONTRÔLE

CHEVILLES

## MATRYX - RANGEMENT

À PROFIL BAS  
10  
LITRES



À PROFIL ÉLEVÉ  
15  
LITRES



### SAC POUR TUNNEL SPORT



- Conception semi-rigide offerte en deux profils; convient parfaitement au siège M2.
- Boucles surdimensionnées facilitant l'accès à l'équipement lorsque vous portez des gants
- Gardez vos articles organisés et en sécurité à l'intérieur avec les séparateurs Velcro® réglables.
- Base résistante à l'eau pour garder votre équipement au sec
- L'installation sur les motoneiges AXYS et Pro-Ride nécessite la trousse d'adaptateur Lock & Ride Flex (2884939), vendue séparément.

À profil bas | 2884453

Sac doublé - Petit | 2889260

À profil élevé | 2884454 **★ LES PLUS VENDUS**

Sac doublé - Grand | 2889261

TOUTES LES MATRYX, TOUTES LES AXYS ET PRO-RIDE DE 121 PO ET PLUS, À TUNNEL INTÉGRAL ET ÉQUIPÉES D'UNE TROUSSE D'ADAPTATEUR LOCK & RIDE FLEX



À PROFIL ÉLEVÉ  
35  
LITRES

À PROFIL BAS  
23  
LITRES



### SAC POUR TUNNEL ADVENTURE



- Conception semi-rigide offerte en deux profils
- Boucles surdimensionnées facilitant l'accès à l'équipement lorsque vous portez des gants
- Gardez vos articles organisés et en sécurité à l'intérieur avec les séparateurs Velcro® réglables.
- Base résistante à l'eau pour garder votre équipement au sec
- L'installation sur les motoneiges AXYS et Pro-Ride nécessite la trousse d'adaptateur Lock & Ride Flex (2884939), vendue séparément.

À PROFIL BAS

Noir | 2884455 **★ LES PLUS VENDUS**

Sac doublé | 2889262

À PROFIL ÉLEVÉ

2884456 **★ LES PLUS VENDUS**

2889263

#### CHOIX DE COULEURS POUR LA FIBRE DE CARBONE

	Bleu ciel	2890622
	Orange explosion	2890624
	Néon	2890623
		2890625

TOUTES LES MATRYX, TOUTES LES AXYS ET PRO-RIDE DE 128 PO ET PLUS, À TUNNEL INTÉGRAL ET ÉQUIPÉES D'UNE TROUSSE D'ADAPTATEUR LOCK & RIDE FLEX



22  
LITRES



### COFFRE ADVENTURE



- Option de rangement rigide de première qualité
- Système de fixation à deux positions Lock & Ride Flex
- Espace de rangement de 6 gal US
- Couvercle à loquet avec joint d'étanchéité à l'épreuve de l'eau qui est idéal pour garder votre équipement au sec

2890449

TOUTES LES MATRYX, TOUTES LES AXYS ET PRO-RIDE DE 128 PO ET PLUS, À TUNNEL INTÉGRAL ET ÉQUIPÉES D'UNE TROUSSE D'ADAPTATEUR LOCK & RIDE FLEX



10 À 15  
LITRES



### SAC IMPERMÉABLE À FERMETURE ENROULABLE



- Notre niveau le plus élevé de résistance à l'humidité, conçu pour protéger vos objets de valeur.
- La conception de fermeture enroulable permet un accès rapide et facile.

2890008

TOUTES LES MATRYX, TOUTES LES AXYS ET PRO-RIDE DE 121 PO ET PLUS, À TUNNEL INTÉGRAL ET ÉQUIPÉES D'UNE TROUSSE D'ADAPTATEUR LOCK & RIDE FLEX



42  
LITRES



### SAC DE VOYAGE M2



- Idéal pour les randonnées plus longues avec un volume de rangement accru et un matériau moulé par compression durable
- Ajustement parfait derrière le siège passager M2 pour maximiser le rangement sur les motoneiges MATRYX avec un tunnel de 137 po et plus
- Conception semi-rigide et base résistante à l'eau qui protège votre équipement

2889228

TOUTES LES MATRYX, TOUTES LES AXYS ET PRO-RIDE DE 128 PO ET PLUS, À TUNNEL INTÉGRAL ET ÉQUIPÉES D'UNE TROUSSE D'ADAPTATEUR LOCK & RIDE FLEX



**NOUVEAU**

### TROUSSE DE TRANSPORT DE CARBURANT AVEC SUPPORT POUR MOTONEIGES POLARIS

- Fabriquée pour les motoneiges MATRYX
- Spécialement conçue pour le transport et l'entreposage de carburant sur les motoneiges Polaris
- Bidon de carburant d'une capacité de 2,2 gal US
- Utilise Polaris Lock & Ride Flex pour un montage solide et personnalisable d'accessoires sur les motoneiges Polaris.
- Comprend un bec verseur et un sac de rangement pour bec verseur.
- Le bidon est conforme aux normes ASTM applicables.
- À utiliser uniquement sur les motoneiges Polaris spécifiées en suivant les directives d'installation

2889135

TOUTES LES MATRYX



MOYEN  
8,5  
LITRES



### SAC BURANDT

- Moulé par compression, conception carapace de tortue pour une résistance améliorée aux intempéries
- Boucles surdimensionnées facilitant l'accès à l'équipement lorsque vous portez des gants
- Supports intégrés pour porte-pelle supplémentaire permettant aux motoneigistes de transporter une deuxième pelle
- L'installation sur les motoneiges AXYS et Pro-Ride nécessite la trousse d'adaptateur Lock & Ride Flex (2884939), vendue séparément.



MOYEN



GRAND

#### SAC AVEC DOUBLURE À DESSUS ENROULABLE IMPERMÉABLE

■ Noir **NOUVEAU** 2890691 2890692

#### CHOIX DE COULEURS POUR LA FIBRE DE CARBONE AVEC FERMETURE À GLISSIÈRE

■ Rouge Indy 2889897 2889900

■ Bleu Polaris 2890009 2890010

Sac doublé 2889349 2889350

#### CHOIX DE COULEURS POUR LA FIBRE DE CARBONE AVEC DOUBLURE À DESSUS ENROULABLE IMPERMÉABLE

■ Bleu ciel 2890631

■ Néon 2890632 2890634

■ Vert rayonnant 2890633

COMPATIBILITÉ DE MOYENNE TAILLE : TOUTES LES MATRYX, TOUTES LES AXYS ET PRO-RIDE DE 128 PO ET PLUS, À TUNNEL INTÉGRAL ET ÉQUIPÉES D'UNE TROUSSE D'ADAPTATEUR LOCK & RIDE FLEX

COMPATIBILITÉ DE GRANDE TAILLE : TOUTES LES MATRYX DE 155 PO ET PLUS, TOUTES LES AXYS ET PRO-RIDE DE 155 PO ET PLUS À TUNNEL INTÉGRAL ET ÉQUIPÉES D'UNE TROUSSE D'ADAPTATEUR LOCK & RIDE FLEX



8,5  
LITRES

BLEU CIEL

### SAC DE NÉCESSITÉS RMK

- Compatible avec le rangement Lock & Ride Flex situé derrière
- Le sac occupe peu de place sur le tunnel.

Noir | 2889257

#### CHOIX DE COULEURS POUR LA FIBRE DE CARBONE

■ Rouge Indy 2890621

■ Bleu ciel 2890620

■ Néon 2890619

TOUTES LES MATRYX RMK



### PORTE-PELLE DE SECOURS

- Fournit un emplacement parfait pour apporter une deuxième pelle sur votre motoneige.
- Se fixe directement aux couvercles de moyens et grands sacs pour tunnel Lock & Ride Flex Burandt.
- Les conducteurs devraient toujours transporter leur pelle principale dans leur sac à dos conçu pour les avalanches.

Porte-pelle | 2889322 **★ LES PLUS VENDUS**

TOUTES LES MOTONEIGES ÉQUIPÉES D'UN SAC LOCK & RIDE FLEX BURANDT



Pelle PIEPS® T 825 Pro+ avec lame de scie | 2883680  
TOUTES LES MOTONEIGES



### SAC DE GUIDON ÉDITION BURANDT

- Procure un accès rapide et pratique aux articles essentiels qui ont été rangés.
- Facile à installer et à enlever avec le système de fixation Fidlock®
- Conception semi-rigide et moulée par compression permettant au sac de conserver sa forme même vide
- Le sac principal comprend des compartiments cousus spécifiques pour organiser le rangement et un compartiment séparé pour une scie ou d'autres articles.
- Le sac avant offre un rangement spécifique pour lunettes protectrices et une section supplémentaire pour plus de rangement.
- Les deux sacs sont interchangeables afin de les installer dans n'importe quelle configuration.
- Fabriqué en matériel résistant à l'eau
- S'adapte à toutes les AXYS RMK et Pro-Ride RMK avec le guidon ProTaper®.

2891126  
TOUTES LES MATRYX RMK



### TROUSSE DE MONTAGE POUR SAC DE GUIDON

- Permet d'utiliser le sac de guidon sur plusieurs motoneiges.
- Comprend les composants permettant de monter le sac de guidon sur le guidon.
- S'adapte à toutes les AXYS RMK et Pro-Ride avec le guidon ProTaper®.

2892038  
TOUTES LES MATRYX RMK

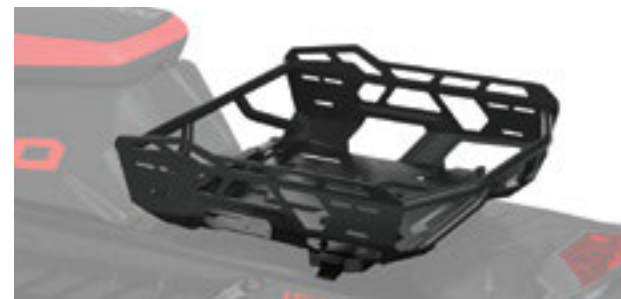

### PORTE-BAGAGES ADVENTURE LOCK & RIDE FLEX

- Profitez encore davantage de votre véhicule grâce à la polyvalence du porte-bagages Adventure.
- Sacs Lock & Ride Flex compatibles avec le porte-bagages

2890018  
TOUTES LES MATRYX DE 136 PO ET PLUS, TOUTES LES AXYS ET PRO-RIDE DE 136 PO ET PLUS À TUNNEL INTÉGRAL ET ÉQUIPÉES D'UNE TROUSSE D'ADAPTATEUR LOCK & RIDE FLEX



### SACOCHÉ ULTIMATE ADVENTURE

- Ajoutez encore plus de polyvalence au porte-bagages Adventure (2890018) avec cette sacoche pouvant être ajoutée sur un côté ou sur les deux côtés du porte-bagages.
- Conception avec dessus enrroulable pour empêcher l'eau d'entrer et pochettes de rangement intégrées pour garder les petits objets en sécurité
- Se caractérise par des boucles magnétiques Fidlock® pour un usage facile et sécuritaire par temps froid, même avec des gants.
- Requiert le porte-bagages Adventure (2890018), vendu séparément.

2890612  
TOUTES LES MATRYX DE 136 PO ET PLUS, TOUTES LES AXYS ET PRO-RIDE DE 136 PO ET PLUS À TUNNEL INTÉGRAL ET ÉQUIPÉES D'UNE TROUSSE D'ADAPTATEUR LOCK & RIDE FLEX



### DOUBLURE DE BOÎTE À GANTS

- Rangement pratique et organisé
- Présente 4 compartiments séparés pour ranger vos articles importants de manière sûre.
- Les compartiments alignent uniformément le rangement derrière votre affichage.

2884753 **LES PLUS VENDUS**  
TOUTES LES MATRYX



### SAC DE RANGEMENT DANS LE TABLEAU DE BORD

- Sac de rangement de première qualité, 100 % imperméable
- Se caractérise par un tissu imperméable et une fermeture à glissière pour un accès pratique et une protection maximale de vos objets de valeur.
- S'intègre parfaitement au compartiment de rangement derrière votre affichage.

2889776 **LES PLUS VENDUS**  
TOUTES LES MATRYX

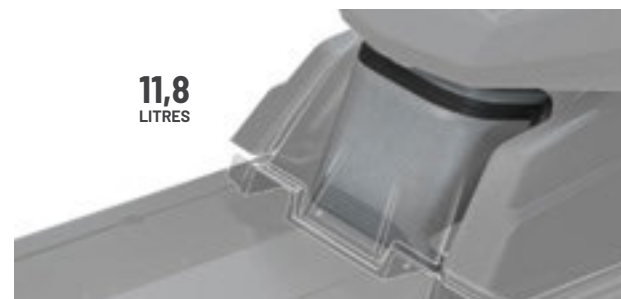

### SAC DOUBLÉ SOUS LE SIÈGE

- Se loge à l'intérieur du compartiment sous le siège installé en usine pour procurer un rangement étanche.

2884752  
TOUTES LES MATRYX INDY, SWITCHBACK ET VOYAGEUR  
NON COMPATIBLE AVEC LES MOTEURS PRO STAR S4 ET SURALIMENTÉS AVEC UN DÉMARREUR ÉLECTRIQUE



### RANGEMENT DE L'HUILE SOUS LE SIÈGE

- Méthode sûre et fiable pour transporter 2 pte d'huile
- Se loge sous le siège des motoneiges de piste MATRYX.

2889363  
TOUTES LES MATRYX INDY, SWITCHBACK ET VOYAGEUR  
NON COMPATIBLE AVEC LES MOTEURS PRO STAR S4 ET SURALIMENTÉS AVEC UN DÉMARREUR ÉLECTRIQUE

# ILLUMINEZ LA NUIT

Lorsque les journées ne sont simplement pas assez longues, ne laissez pas la noirceur mettre un terme à votre randonnée. Maximisez votre visibilité de nuit avec nos options d'éclairage auxiliaire.



BALAYEZ POUR INSTALLER LA VIDÉO.

## BON : PHARE DE SÉRIE



### PHARE NIGHTBLADE

- La plupart des motoneiges Polaris MATRYX sont livrées avec cette technologie d'éclairage de série à la fine pointe de la technologie.
- Six projecteurs de luminosité fournissent un modèle d'éclairage de précision d'ingénierie pour offrir une visibilité exceptionnelle durant la conduite nocturne.
- Certains modèles sont équipés d'un phare à DÉL standard au lieu de l'éclairage Nightblade. Les phares à DÉL standard sont aussi compatibles avec les options d'éclairage auxiliaire.

2416606



### PHARE D'APPOINT AUXILIAIRE

- 1 000 lumens additionnels de chaque côté procurant une visibilité accrue
- Conduisez en toute confiance avec une distance d'éclairage accrue.
- Procure une meilleure visibilité plus loin sur la piste.
- S'active avec les feux de route.

2889863 **★ LES PLUS VENDUS**  
TOUTES LES MATRYX



### PROJECTEUR AUXILIAIRE À FAISCEAU LARGE

- 1 000 lumens additionnels de chaque côté procurant une visibilité accrue
- Conduisez avec confiance grâce à une portée visuelle plus étendue près de votre motoneige.
- Procure une meilleure visibilité pour réagir au terrain environnant.
- S'active avec les feux de route.

2889733 **★ LES PLUS VENDUS**  
TOUTES LES MATRYX

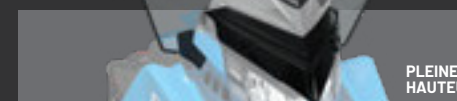

### PARE-BRISE À ÉCLAIRAGE AUXILIAIRE CENTRAL INTÉGRÉ

- 2 000 lumens additionnels de chaque côté procurant une visibilité accrue
- Conduisez en toute confiance avec une distance d'éclairage accrue.
- S'active avec les feux de route.
- Comprend un pare-brise disponible en trois hauteurs différentes.

Pleine hauteur | 2890510  
Très haut | 2890642  
Couverture complète | 2890643  
TOUTES LES MATRYX

## MEILLEUR : JUMELEZ-LES



### PROJECTEUR AUXILIAIRE À FAISCEAU LARGE + PARE-BRISE À ÉCLAIRAGE AUXILIAIRE CENTRAL INTÉGRÉ



FEU DE ROUTE NIGHTBLADE

FEU DE ROUTE NIGHTBLADE ET PHARE D'APPOINT AUXILIAIRE

Parfaits pour les grands espaces et les conditions qui nécessitent une visibilité sur une longue distance

FEU DE ROUTE NIGHTBLADE ET PROJECTEUR À FAISCEAU LARGE AUXILIAIRE

Parfait pour les terrains de conduite plus étroits, les bordures de fossé la nuit ou lorsqu'il vous faut un éclairage élargi

FEU DE ROUTE NIGHTBLADE ET PARE-BRISE À ÉCLAIRAGE AUXILIAIRE CENTRAL INTÉGRÉ

Schéma de distribution lumineuse plus concentré sur la piste conçu spécialement pour la visibilité sur une longue distance

FEU DE ROUTE NIGHTBLADE ET PROJECTEUR À FAISCEAU LARGE AUXILIAIRE ET PARE-BRISE À ÉCLAIRAGE AUXILIAIRE CENTRAL INTÉGRÉ

Configuration optimale offrant une visibilité maximale

# ÉCLAIRAGE DÉCORATIF PERSONNALISÉ



## ÉCLAIRAGE DÉCORATIF RVB INTÉGRÉ À LA CALANDRE

- Ajoutez une apparence personnalisée à votre véhicule avec les empiècements de calandre éclairés.
- Utilisez l'application Snow Glow pour sélectionner n'importe quelle couleur.
- Installation facile avec seulement 1 connecteur de fil et un perçage minimal

2890566  
TOUTES LES MATRYX

## ÉCLAIRAGE DÉCORATIF RVB POUR COQUILLE DE POIGNÉE

- Ajoutez une apparence personnalisée à votre véhicule avec les coquilles de poignée éclairées.
- Utilisez l'application Snow Glow pour sélectionner n'importe quelle couleur.
- Installation facile, technologie prête à l'emploi
- Coquilles de poignée Defend requises, vendues séparément

2890509  
TOUTES LES MATRYX



BALAYEZ POUR MAGASINER L'ÉCLAIRAGE.



## PROTÉGEZ VOTRE MOTONEIGE DES ÉLÉMENTS

CONSERVEZ L'APPARENCE NEUVE DE VOTRE MOTONEIGE AVEC UNE HOUSSE POLARIS.

- Gardez votre motoneige exempte de neige et de glace entre les jours de randonnée.
- Protégez votre motoneige de la saleté et de la gadoue pendant les remorquages.
- Protège contre les rayons UV dommageables qui peuvent pâlir les couleurs à la longue.
- Choisissez entre le polyester de première qualité pour une protection maximale et le remorquage ou la housse de protection de nuit entre les randonnées.

## L'AVANTAGE POLARIS POURQUOI CHOISIR UNE HOUSSE POLARIS?

- 1. CONÇUE EXPRESSÉMENT** pour votre motoneige et se caractérise par une technologie de sangle de serrage facile à utiliser pour un maintien ferme et un ajustement parfait.
- 2. MATÉRIAUX DE PREMIÈRE QUALITÉ** qui procurent une protection avancée et une longue durée utile face aux éléments.
- 3. CARACTÉRISTIQUES AXÉES SUR LE MOTONEIGISTE** comme les fermetures à glissière intégrées et les sangles qui rendent les housses Polaris faciles à utiliser avec un accès rapide.



### HOUSSE PARE-POUSSIÈRE/DE NUIT

Légère et compactable. Idéale pour protéger pendant plusieurs jours ou pour un rangement dans un atelier.



### HOUSSE 3/4

Cette housse est idéale pour la protéger pendant la nuit, lors de son entreposage entre deux randonnées et sur la remorque. Conçue pour couvrir tous les styles de pare-brise et tous les accessoires. Ne couvre pas le tunnel, de telle sorte que vous avez accès au rangement et aux porte-bagages.



### HOUSSE INTÉGRALE

Protection intégrale de la motoneige et ajustement parfait pour votre modèle. Excellent pour les remorquages et l'entreposage hors saison. Accès par fermeture à glissière au bouchon de réservoir de carburant, sangles de serrage à ajustement rapide et crochets pour serrer.



### HOUSSE DE NUIT MATRYX

- Protège la motoneige contre les éléments lorsqu'elle est rangée à l'extérieur pour la nuit.
- Fabriquée en polyester léger facile à plier et à ranger.
- Idéale pour des voyages de plusieurs jours ou un rangement dans un atelier

2884749  
TOUTES LES MATRYX



STYLE RÉTRO

### HOUSSE CONVERTIBLE INTÉGRALE MATRYX TRAIL EN POLYESTER DE PREMIÈRE QUALITÉ

- La nouvelle conception des sangles de serrage MATRYX les rend plus faciles à utiliser et à maintenir en place pour un ajustement de première qualité.
- Savant mélange de polyester pour une protection accrue
- Housse convertible : S'étire et s'adapte pour s'ajuster à diverses configurations d'accessoires MATRYX.
- Se caractérise par une fermeture à glissière arrière intégrée permettant l'accès aux accessoires, y compris aux sièges.

Noir | 2890074 **★ LES PLUS VENDUS**  
Style rétro | 2889914  
TOUTES LES MATRYX INDY, SWITCHBACK ET VOYAGEUR

### HOUSSE 3/4 EN POLYESTER DE PREMIÈRE QUALITÉ MATRYX RMK

- Conception 3/4 facile à installer et à enlever et offrant un accès rapide aux accessoires sur le tunnel

2890590  
TOUTES LES MATRYX RMK



### HOUSSE INTÉGRALE EN POLYESTER DE PREMIÈRE QUALITÉ MATRYX RMK

- Matériau renforcé ajouté aux surfaces à forte contrainte
- Nouveau système de sangle arrière beaucoup plus facile à installer et réduisant le tremblement généré par le vent pendant les remorquages.
- Sangle de pare-brise améliorée procurant un ajustement plus serré

Intégrale | 2889348 **★ LES PLUS VENDUS**  
TOUTES LES MATRYX RMK



### HOUSSE 3/4 EN POLYESTER DE PREMIÈRE QUALITÉ MATRYX TRAIL

- Conception 3/4 facile à installer et à enlever et offrant un accès rapide aux accessoires sur le tunnel

2890591  
TOUTES LES MATRYX INDY, SWITCHBACK ET VOYAGEUR



### HOUSSE 120 INDY

- Options de housses de motoneige pour jeunes
- Idéales pour la remorque ou l'entreposage de nuit

2889890  
TOUTES LES MOTONEIGES 120





### MANCHETTES DE CONDUCTEUR RMK

- La conception semi-rigide garde les mains au chaud et au sec dans l'arrière-pays.
- Spécialement conçues pour le niveau de conduite le plus extrême dans l'arrière-pays.
- S'installent et s'enlèvent rapidement avec une clé Allen.

2890603  
TOUTES LES MATRYX RMK



### COQUILLES DE POIGNÉE RMK BACKCOUNTRY

- Procurent la meilleure protection qui soit à vos mains
- Vendues par paire
- Supports compris

Noir | 2889868

#### CHOIX DE COULEURS POUR LA FIBRE DE CARBONE

	Bleu ciel	2890601
	Néon	2890602

TOUTES LES MATRYX



### GUIDON ÉTROIT RMK

- Guidon ProTaper® du même style que le guidon installé en usine
- Guidon étroit RMK à largeur réduite (environ 1,5 po plus étroit)
- Fournit une meilleure maîtrise grâce à une direction précise.
- Endroit chauffant sous la prise

Bas	2889358
Mi-hauteur	2889359
Élevé	2889360

TOUTES LES MATRYX RMK



### SUPPORT AJUSTABLE POUR GUIDON RMK

- Pour les conducteurs qui souhaitent rapprocher ou éloigner le guidon de leur corps
- Idéal pour les conducteurs plus petits ou plus grands afin de personnaliser leur position de conduite

2889867  
TOUTES LES MATRYX



### GENOUILLÈRES ULTIMATE - RMK

- Une paire de genouillères
- Offrent une protection pour les genoux contre les chocs contre la console.
- Fabriquées en mousse de haute qualité pour durer longtemps

	Gris acier <b>★ LES PLUS VENDUS</b>	2889944
	Noir Premium* <b>★ LES PLUS VENDUS</b>	2890666
	Bleu ciel	2890665
	Néon	2890664

TOUTES LES MATRYX

\*GENOUILLÈRES NOIR PREMIUM AVEC REMBOURRAGE SUPPLÉMENTAIRE PLUS SOUPLE POUR PLUS DE CONFORT



### SIÈGE CONDUCTEUR CHAUFFANT POUR PISTE

- Comprend un commutateur haut/bas/arrêt facile à utiliser pour un contrôle complet.
- Ensemble complet du siège avec toute la quincaillerie de montage et le faisceau compris

2891077  
TOUTES LES MATRYX INDY, SWITCHBACK ET VOYAGEUR



### ★ LES PLUS VENDUS RÉTROVISEURS LATÉRAUX INSIGHT

- Conduisez avec confiance et surveillez ce qui se passe derrière vous.
- Support de panneau latéral qui permet une utilisation de coquilles de poignée ou de manchettes de guidon.

2891013  
TOUTES LES MATRYX INDY, SWITCHBACK ET VOYAGEUR



### GENOUILLÈRES ULTIMATE - INDY/SWITCHBACK

- Une paire de genouillères
- Offre une protection pour les genoux au niveau de la console
- Fabriquée en mousse de haute qualité et durable

	Gris acier <b>★ LES PLUS VENDUS</b>	2889889
	Noir Premium* <b>★ LES PLUS VENDUS</b>	2890669
	Bleu ciel	2890668
	Néon	2890667

TOUTES LES MATRYX

\*GENOUILLÈRES NOIR PREMIUM AVEC REMBOURRAGE SUPPLÉMENTAIRE PLUS SOUPLE POUR PLUS DE CONFORT



### MANCHETTES DU CONDUCTEUR

- Construction en nylon de première qualité qui protège du froid
- Panneaux en poly transparents qui permettent de voir le guidon.
- Requièrent les supports de coquille de poignée Defend (2884617) pour l'installation, vendus séparément.

2884814  
TOUTES LES MATRYX INDY, SWITCHBACK ET VOYAGEUR



### COUSSINET DE GUIDON POUR PISTE

- Complétez l'apparence de votre guidon avec un coussinet de guidon parfaitement intégré.
- Procure un rembourrage et une protection supplémentaires sur le guidon.
- Compartiment de rangement intégré pour vos articles essentiels
- Ne fonctionne pas avec les coquilles de poignée Defend.

Indy et Switchback | 2890614

TOUTES LES MATRYX INDY ET SWITCHBACK  
CONVIENT AUX MATRYX VOYAGEUR AVEC L'ANNEAU DE BARRE DE SUPPORT DE GUIDON RETIRÉ



### ★ LES PLUS VENDUS COQUILLES DE POIGNÉE DEFEND

- Conception surdimensionnée qui offre une protection et une chaleur accrues; couleur assortie en usine

	Noir brillant	2884616-266
	Blanc	2884616-599

TOUTES LES MATRYX, NE SONT PAS COMPATIBLES AVEC LES PARE-BRISE TRÈS GRANDS RÉGLABLES, TRÈS HAUTS OU À COUVERTURE COMPLÈTE.

REQUIERT LES SUPPORTS DE COQUILLE DE POIGNÉE DEFEND, VENDUS SÉPARÉMENT.



### ÉCLAIRAGE DÉCORATIF RVB POUR COQUILLE DE POIGNÉE

2890509  
TOUTES LES MATRYX  
REQUIERT DES COQUILLES DE POIGNÉE DEFEND ET LEURS SUPPORTS, CHACUN VENDU SÉPARÉMENT. CONSULTEZ LA PAGE 19 POUR PLUS DE DÉTAILS.



### ★ LES PLUS VENDUS ÉCLAIRAGE SIGNATURE POUR COQUILLES DE POIGNÉE DEFEND

- Personnalisation accrue avec l'éclairage décoratif signature pour les coquilles de poignée

2884933  
TOUTES LES MATRYX  
REQUIERT LES COQUILLES DE POIGNÉE DEFEND ET LEURS SUPPORTS, CHACUN VENDU SÉPARÉMENT.

### SUPPORTS DE COQUILLE DE POIGNÉE DEFEND

2889305  
TOUTES LES MATRYX RMK

2884617  
TOUTES LES MATRYX INDY, SWITCHBACK ET VOYAGEUR

# TROUVEZ LE PARE-BRISE PARFAIT POUR VOUS

Personnalisez facilement votre niveau de protection contre le vent avec le pare-brise réglable, ou trouvez le bon pare-brise construit expressément pour le style de conduite que vous adoptez le plus.

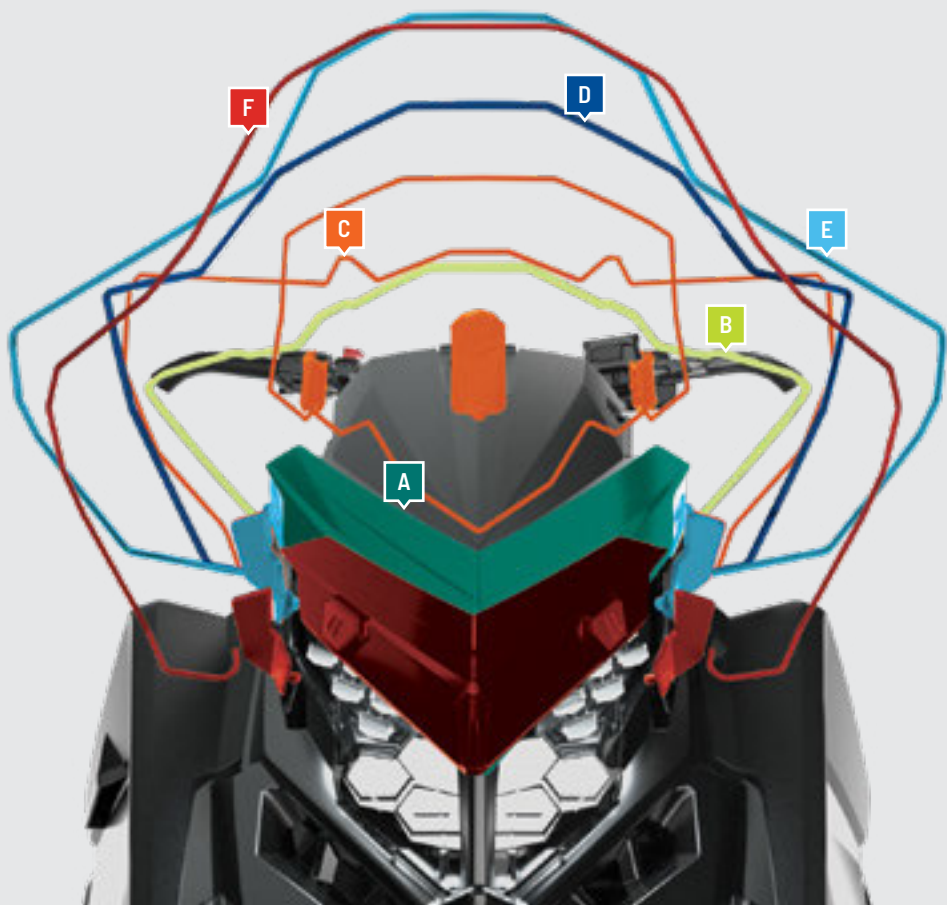

## TROUSSE D'ATTACHE DE PARE-BRISE À SUPPORT RIGIDE

- Compatible avec tous les pare-brise MATRYX
- Pare-brise latéral à fixation rigide
- Offre une fixation plus sécuritaire au pare-brise
- Idéal pour des styles et des conditions de randonnée plus extrêmes et agressifs

2890654  
TOUTES LES MATRYX



## TROUSSE D'ENJOLIVEUR À FIXATION RIGIDE

- Aide à réduire les vibrations du pare-brise et se fixe de façon permanente à la motoneige tout en demeurant amovible à l'aide d'outils.

2890653-266  
TOUTES LES MATRYX



## ENJOLIVEUR

■ Noir brillant	2884936-266
■ Rouge Indy	2884936-293
■ Orange explosion	2884936-647
■ Bleu ciel	2884936-737
■ Bleu Polaris	2884936-751
■ Mauve exubérant	2884936-784
■ Néon	2884936-801

TOUTES LES MATRYX



**B**  
15 PO  
DE HAUTEUR

## PARE-BRISE BAS POUR LA NEIGE PROFONDE

■ Fumée noire	2889405
---------------	---------

TOUTES LES MATRYX



**C**  
20 À 24 PO  
DE HAUTEUR

## PARE-BRISE RÉGLABLE

× Transparent	2889255
---------------	---------

TOUTES LES MATRYX

**A**  
20 PO  
DE HAUTEUR



★ LES PLUS VENDUS

## PARE-BRISE MI-HAUTEUR

■ Fumée noire	2884934
---------------	---------

TOUTES LES MATRYX

**D**  
23 PO  
DE HAUTEUR

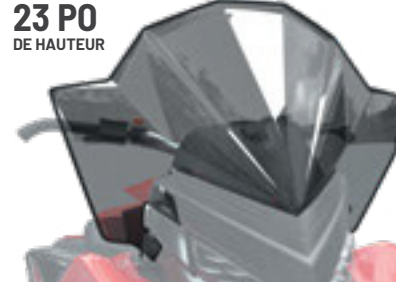

★ LES PLUS VENDUS

## PARE-BRISE PLEINE HAUTEUR

■ Fumé	2884935
--------	---------

TOUTES LES MATRYX, COMPATIBLES AVEC LES COUILLLES DE POIGNÉE AVEC UN RÉGLAGE DE LA POSITION DU GUIDON

**D**  
24 PO  
DE HAUTEUR



## PARE-BRISE TRÈS HAUT

× Transparent	2885128
× Transparent avec graphismes Polaris	2889202

TOUTES LES MATRYX, NON COMPATIBLES AVEC LES COUILLLES DE POIGNÉE

**E**  
25 PO  
DE HAUTEUR



## PARE-BRISE COUVERTURE COMPLÈTE

× Transparent	2889256
---------------	---------

TOUTES LES MATRYX, NON COMPATIBLES AVEC LES COUILLLES DE POIGNÉE

**E**  
23 À 27 PO  
DE HAUTEUR



## PARE-BRISE RÉGLABLE TRÈS GRAND

× Transparent	2889865
---------------	---------

TOUTES LES MATRYX, NON COMPATIBLES AVEC LES COUILLLES DE POIGNÉE

**F**  
29 PO  
DE HAUTEUR



## PARE-BRISE ALASKAN

× Transparent	2890350
---------------	---------

TOUTES LES MATRYX



## PARE-BRISE À ÉCLAIRAGE AUXILIAIRE CENTRAL INTÉGRÉ

- 2 000 lumens additionnels de chaque côté procurant une visibilité accrue
- Conduisez en toute confiance avec une distance d'éclairage accrue.
- S'active avec les feux de route.
- Comprend un pare-brise disponible en trois hauteurs différentes.

× Pleine hauteur	2890510
× Très haut	2890642
× Couverture complète	2890643

TOUTES LES MATRYX

CONSULTEZ LA PAGE 19 POUR DES INFORMATIONS SUR L'ÉCLAIRAGE.



### SIÈGE COLORÉ

- Notre nouvelle gamme de sièges colorés permet de personnaliser la couleur encore plus.
- Offert en orange, néon ou rouge s'harmonisant facilement à votre style.
- Remplace le siège de série.

#### RMK

Orange explosion	2891082
Néon	2891083
Rouge Indy	2891084

TOUTES LES MATRYX RMK

#### FLATLAND

Orange explosion	2891079
Néon	2891080
Rouge Indy	2891081

TOUTES LES MATRYX INDY ET SWITCHBACK

## ENSEMBLES DE RESSORT DE TORSION ARRIÈRE

PERSONNALISEZ VOTRE MOTONEIGE EN FONCTION DU STYLE DE CONDUITE/DES COMPÉTENCES ET DU POIDS TOTAL DES OCCUPANTS (CONDUCTEUR, ÉQUIPEMENT OU PASSAGER)

Consultez votre concessionnaire pour trouver le meilleur ensemble de ressorts pour vous.

NUMÉRO DE PIÈCE	PRODUIT	MODÈLE UTILISÉ (DE SÉRIE)	PLAGE DE POIDS (LB)
<b>VERSION COURTE INDY</b>			
2884973	Piste service léger	Accessoire seulement	0 à 180
2891585	Piste service moyen	SP, XC	100 à 250
2891586	Piste service robuste	VR1, XCR 129, XC S4, SP S4	150 à 300
2891587	Utilitaire service moyen	Adventure	300 et plus
<b>VERSION LONGUE INDY</b>			
2891511	Piste service moyen - Version longue	XCR 137 (modèles 2026)	0 à 250
2891588	Piste service robuste - Version longue	Cross Country (modèles 2026)	250 à 350
2891589	Piste service très robuste - Version longue	Accessoire seulement (modèles 2026)	350 et plus
<b>TITAN/VOYAGEUR 155</b>			
2891587	Utilitaire service moyen	Voyageur 155	0 à 250
2891618	Utilitaire service robuste	Titan	150 à 300
2891517	Utilitaire service très robuste	Accessoire seulement	300 et plus
<b>SWITCHBACK/VOYAGEUR 146</b>			
2884976	Hybride service léger	Accessoire seulement	0 à 150
2891619	Hybride service moyen	Switchback, Voyageur	150 à 250
2884977	Hybride service robuste	Accessoire seulement	250 et plus



### LR FLEX SIÈGE M2

- Système de sièges passager tout-en-un en version standard ou chauffante
- Les deux versions sont équipées de poignées chauffantes.
- Le siège M2 chauffant rehausse le confort du passager par l'ajout d'un élément chauffant à la base du siège.
- Non compatible avec la trousse d'adaptateur Lock & Ride Flex
- Réglage de la suspension requis pour une performance de conduite optimale avec siège à 2 places

Standard | 2884725  
 Chauffé | 2884957  
 TOUTES LES MATRYX INDY, SWITCHBACK ET VOYAGEUR

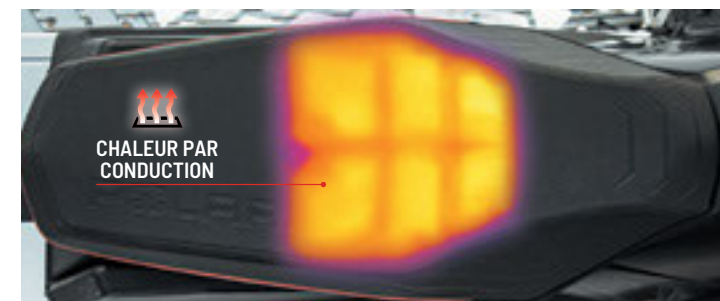

### SIÈGE CONDUCTEUR CHAUFFANT POUR PISTE

- Comprend un commutateur haut/bas/arrêt facile à utiliser pour un contrôle complet.
  - Ensemble complet du siège avec toute la quincaillerie de montage et le faisceau compris
- 2891077  
 TOUTES LES MATRYX INDY, SWITCHBACK ET VOYAGEUR



### SAC DE RANGEMENT POUR SIÈGE M2

- Conception semi-rigide qui se fixe solidement sous le siège accessoire M2 laissant de l'espace pour un rangement pour tunnel supplémentaire.
- 2884956  
 TOUTES LES MATRYX INDY, SWITCHBACK ET VOYAGEUR  
 REQUIERT LE SIÈGE PASSAGER M2 (2884725 OU 2884957), VENDU SÉPARÉMENT.



### MANCHETTES DU PASSAGER M2

- Manchettes du passager pour le siège M2
  - Faites de nylon moulé par compression
  - Utilisent une doublure en fourrure synthétique pour réchauffer les mains du passager.
- 2889364  
 TOUTES LES MATRYX INDY, SWITCHBACK ET VOYAGEUR  
 REQUIERT LE SIÈGE PASSAGER M2 (2884725 OU 2884957), VENDU SÉPARÉMENT.



### REPOSE-PIEDS DU PASSAGER

- Conception en aluminium extrudé durable qui rehausse le confort du passager
- 2884813-067  
 TOUTES LES MATRYX INDY, SWITCHBACK ET VOYAGEUR



### LR FLEX SIÈGE PASSAGER POUR PISTE

- Siège passager léger et parfaitement intégré à utiliser quand vous en avez besoin
  - Système Lock & Ride Flex pour une installation ou un retrait facile ou une utilisation toute la saison sans effet sur la performance ou la sensation de conduite
  - Poignées latérales ergonomiques offrant une meilleure prise
- 2890496  
 TOUTES LES MATRYX INDY, SWITCHBACK ET VOYAGEUR



### PARE-CHOC AVANT ÉDITION BURANDT

- Protection améliorée : Plaque de protection intégrée procurant une meilleure protection sous votre motoneige
- Excellente protection sans accumulation de neige
- Performance optimisée : Conception à profil bas idéale pour les terrains de l'arrière-pays
- Options stylisées : Disponible en quatre couleurs pour s'agencer à votre style

■ Noir brillant	2891390-067
■ Rouge Indy	2891390-293
■ Orange explosion	2891390-647
■ Néon	2891390-801

TOUTES LES MATRYX



### PARE-CHOC AVANT MTX

- Conception nouvelle pour maximiser le style et la fonctionnalité
- Poignée avant en nylon résistant aux chocs offrant un point de levage intégré
- Plaque de protection intégrée
- Plusieurs couleurs offertes s'harmonisant à votre motoneige et à votre style

■ Noir brillant	2890641-067
■ Rouge Indy	2890641-293
■ Orange explosion	2890641-647
■ Néon	2890641-801

TOUTES LES MATRYX



### PARE-CHOC ARRIÈRE HD ÉDITION BURANDT

- Pare-chocs arrière de première qualité offrant plus de protection
- Fabriqué spécialement avec une structure en tube et plaque agencée à des composants en aluminium forgé pour offrir 40 % plus de robustesse que celui de série
- Plusieurs couleurs offertes s'harmonisant à votre motoneige et à votre style

	TUNNEL COURT DE 155 PO	TUNNEL LONG DE 155 PO ET TUNNEL COURT DE 165 PO
■ Noir brillant	2890670-067	2890512-067
■ Rouge Indy	2890670-293	2890512-293
■ Orange explosion	2890670-647	2890512-647
■ Néon	2890670-801	2890512-801

COMPATIBILITÉ DE TUNNEL COURT DE 155 PO : MATRYX PRO RMK SLASH ET RMK KHAOS SLASH 2022 À 2024, MATRYX PRO RMK ET RMK KHAOS 2025 À 2027 ET MATRYX RMK SPS 2027

COMPATIBILITÉ DE TUNNEL LONG DE 165 PO ET TUNNEL COURT DE 165 PO : MATRYX PRO RMK ET RMK KHAOS 165 PO 2022 À 2024, MATRYX PRO RMK SLASH ET RMK KHAOS SLASH 165 PO 2022 À 2024 ET MATRYX RMK SP 165 PO 2025 À 2027



### ★ LES PLUS VENDUS PLAQUE DE PROTECTION SENTRY

- Protégez votre motoneige des obstacles imprévus avec cette plaque de protection.
- La conception robuste et personnalisée convient parfaitement au-dessous de votre motoneige et permet d'augmenter grandement la résistance aux chocs pour que vous puissiez conduire avec confiance sur les pistes.
- Style personnalisé avec couleur assortie qui rehausse l'apparence de votre véhicule
- Installation facile et rapide
- Fabriquée de plastique de masse moléculaire très élevée robuste et durable
- Comprend toute la quincaillerie de montage.

■ Noir	2884816-070
□ Blanc éclatant	2884816-133
■ Rouge Indy	2884816-293
■ Bleu Polaris	2884816-751
■ Néon	2884816-801

TOUTES LES MATRYX

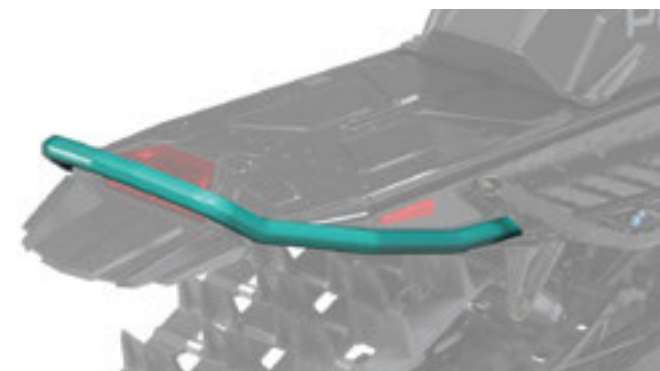

### PARE-CHOC ARRIÈRE POUR MONTAGNE SENTRY

- Ajoutez une apparence personnalisée et une protection supérieure à votre motoneige.
- Disponible de série et dans une variété de couleurs sur les motoneiges RMK
- La barre de maintien arrière est facile à utiliser avec des gants.

	146 PO	155 PO	155/163/165 PO
■ Noir brillant*	2889351-067	2889352-067	2889353-067
■ Rouge Indy	2889351-293	2889352-293	2889353-293
■ Argent turbo	2889351-402	2889352-402	2889353-402
■ Orange explosion	2889351-647	2889352-647	2889353-647
■ Bleu ciel	2889351-737	2889352-737	2889353-737
■ Bleu Polaris	2889351-751		2889353-751
■ Mauve exubérant	2889351-784	2889352-784	
■ Néon	2889351-801	2889352-801	2889353-801
■ Gris discret	2889351-804		
■ Vert rayonnant	2889351-887	2889352-887	

COMPATIBILITÉ DE 146 PO : TOUTES LES MATRYX RMK KHAOS 146  
COMPATIBILITÉ DE 155 PO : TOUTES LES MATRYX RMK 155 SLASH  
COMPATIBILITÉ DE 155/163/165 PO : TOUTES LES MATRYX RMK 155 À TUNNEL STANDARD, À TUNNEL SLASH 163/165 PO

\* PARE-CHOC ARRIÈRE DE SÉRIE SUR TOUS LES MODÈLES MATRYX RMK



### ÉCLAIRAGE DÉCORATIF RVB INTÉGRÉ À LA CALANDRE

- Ajoutez une apparence personnalisée à votre véhicule avec les empiècements de calandre éclairés.
- Utilisez l'application Snow Glow pour sélectionner n'importe quelle couleur.
- Installation facile avec seulement 1 connecteur de fil et un perçage minimal

2890566

TOUTES LES MATRYX



### PARE-CHOC ARRIÈRE POUR PISTE SENTRY

- Procurez-vous ce pare-chocs arrière pour affronter toutes les conditions et n'importe quelle piste.
- Fabriqué en aluminium de qualité, ce pare-chocs résistera sur les pistes les plus difficiles.
- Disponible en une variété de couleurs thermolaquées pour s'agencer au style de votre motoneige
- La barre de maintien arrière est facile à utiliser avec des gants.

■ Noir brillant	2884257-067	■ Bleu vitesse	2884257-689
□ Blanc éclatant	2884257-133	■ Bleu ciel	2884257-737
■ Argent turbo	2884257-402	■ Bleu Polaris	2884257-751
■ Orange explosion	2884257-647	■ Gris discret	2884257-804

TOUTES LES MATRYX INDY, SWITCHBACK ET VOYAGEUR



### ★ LES PLUS VENDUS EMPIÈCEMENTS DE CALANDRE

- Rehaussent le style personnalisé de votre motoneige.
- Peinture personnalisée et couleur assortie pour un style optimal

■ Noir brillant	2884979-067	■ Mauve exubérant	2884979-784
■ Rouge Indy	2884979-293	■ Néon	2884979-801
■ Orange explosion	2884979-647	■ Gris discret	2884979-804
■ Bleu ciel	2884979-737	■ Vert rayonnant	2884979-887
■ Bleu Polaris	2884979-751		

TOUTES LES MATRYX

# LA COLLECTION BURANDT



## PARE-CHOC AVANT ÉDITION BURANDT

- Protection améliorée : Plaque de protection intégrée procurant une meilleure protection sous votre motoneige
- Excellente protection sans accumulation de neige
- Performance optimisée : Conception à profil bas idéale pour les terrains de l'arrière-pays
- Options stylisées : Disponible en quatre couleurs pour s'agencer à votre style

■ Noir brillant	2891390-067
■ Rouge Indy	2891390-293
■ Orange explosion	2891390-647
■ Néon	2891390-801

TOUTES LES MATRYX

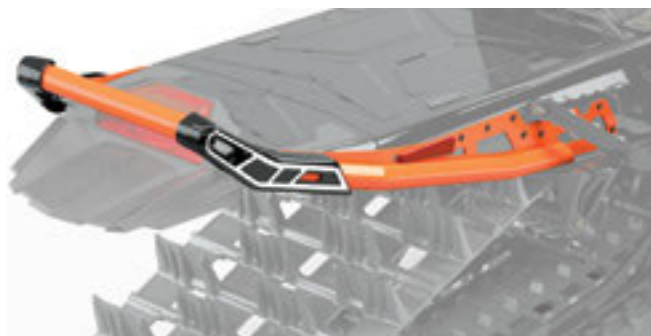

## PARE-CHOC ARRIÈRE HD ÉDITION BURANDT

- Pare-chocs arrière de première qualité offrant plus de protection
- Fabriqué spécialement avec une structure en tube et plaque agencée à des composants en aluminium forgé pour offrir 40 % plus de robustesse que celui de série
- Plusieurs couleurs offertes s'harmonisant à votre motoneige et à votre style

	TUNNEL COURT DE 155 PO	TUNNEL LONG DE 155 PO ET TUNNEL COURT DE 165 PO
■ Noir brillant	2890670-067	2890512-067
■ Rouge Indy	2890670-293	2890512-293
■ Orange explosion	2890670-647	2890512-647
■ Néon	2890670-801	2890512-801

COMPATIBILITÉ DE TUNNEL COURT DE 155 PO : MATRYX PRO RMK SLASH ET RMK KHAOS SLASH 2022 À 2024, MATRYX PRO RMK ET RMK KHAOS 2025 À 2027 ET MATRYX RMK SPS 2027  
 COMPATIBILITÉ DE TUNNEL LONG DE 155 PO ET TUNNEL COURT DE 165 PO : MATRYX PRO RMK ET RMK KHAOS 155 PO 2022 À 2024, MATRYX PRO RMK SLASH ET RMK KHAOS SLASH 165 PO 2022 À 2024 ET MATRYX RMK SP 155 PO 2025 À 2027



## SAC BURANDT

- Moulé par compression, conception carapace de tortue pour une résistance améliorée aux intempéries
- Boucles surdimensionnées facilitant l'accès à l'équipement lorsque vous portez des gants
- Supports intégrés pour porte-pelle supplémentaire permettant aux motoneigistes de transporter une deuxième pelle
- L'installation sur les motoneiges AXYS et Pro-Ride nécessite la trousse d'adaptateur Lock & Ride Flex (2884939), vendue séparément.



MOYEN



GRAND

### SAC AVEC DOUBLURE À DESSUS ENROULABLE IMPERMÉABLE

■ Noir <b>NOUVEAU</b>	2890691	2890692
■ Rouge Indy	2889897	2889900
■ Bleu Polaris	2890009	2890010
■ Sac doublé	2889349	2889350

### CHOIX DE COULEURS POUR LA FIBRE DE CARBONE AVEC DOUBLURE À DESSUS ENROULABLE IMPERMÉABLE

■ Bleu ciel	2890631	
■ Néon	2890632	2890634
■ Vert rayonnant	2890633	

COMPATIBILITÉ DE MOYENNE TAILLE : TOUTES LES MATRYX, TOUTES LES AXYS ET PRO-RIDE DE 128 PO ET PLUS, À TUNNEL INTÉGRAL ET ÉQUIPÉES D'UNE TROUSSE D'ADAPTATEUR LOCK & RIDE FLEX  
 COMPATIBILITÉ DE GRANDE TAILLE : TOUTES LES MATRYX DE 155 PO ET PLUS, TOUTES LES AXYS ET PRO-RIDE DE 155 PO ET PLUS À TUNNEL INTÉGRAL ET ÉQUIPÉES D'UNE TROUSSE D'ADAPTATEUR LOCK & RIDE FLEX



## TROUSSE À OUTILS BURANDT

- Jeu d'outils complet
- Pratique et portatif : Comprend un sac à fermeture à glissière résistante à l'eau pour un rangement et un transport faciles.
- Polyvalent et fiable : Parfait pour une utilisation en bordure de la piste ou dans l'atelier

2890686  
 TOUTES LES MOTONEIGES



## SAC DE GUIDON ÉDITION BURANDT

- Procure un accès rapide et pratique aux articles essentiels qui ont été rangés.
- Facile à installer et à enlever avec le système de fixation Fidlock®
- Conception semi-rigide et moulée par compression permettant au sac de conserver sa forme même vide
- Le sac avant offre un rangement spécifique pour lunettes protectrices et une section supplémentaire pour plus de rangement.
- Le sac principal comprend des compartiments spécifiques cousus pour organiser le rangement et un compartiment séparé pour une scie ou d'autres articles.
- Fabriqué en matériel résistant à l'eau
- Les deux sacs sont interchangeables afin de les installer dans n'importe quelle configuration.
- S'adapte à toutes les AXYS RMK et Pro-Ride RMK avec le guidon ProTaper.

2891126  
 TOUTES LES MATRYX RMK

## TROUSSE DE MONTAGE POUR SAC DE GUIDON

- Permet d'utiliser le sac de guidon sur plusieurs motoneiges.
- Comprend les composants permettant de monter le sac de guidon sur le guidon.
- S'adapte à toutes les AXYS RMK et Pro-Ride avec le guidon ProTaper.

2892038  
 TOUTES LES MATRYX RMK



## PORTE-PELLE DE SECOURS

- Fournit un emplacement parfait pour apporter une deuxième pelle sur votre motoneige.
- Se fixe directement aux couvercles de moyens et grands sacs pour tunnel Lock & Ride Flex Burandt.
- Les conducteurs devraient toujours transporter leur pelle principale dans leur sac à dos conçu pour les avalanches.

Porte-pelle | 2889322 **LES PLUS VENDUS**  
 TOUTES LES MOTONEIGES ÉQUIPÉES D'UN SAC LOCK & RIDE FLEX BURANDT

Pelle PIEPS® T 825 Pro+ avec lame de scie | 2883680  
 TOUTES LES MOTONEIGES



## SCIES PLIANTES DE SILKY SAW

- Longueur de lame : 360 mm (14 1/5 po)
- Dents par pouce : Configuration de 5,5 (6,5 dents par 30 mm)
- Poids de 450 g (1 lb)
- Longueur de lame : 170 mm (6 3/4 po)
- Dents par pouce : 6,8 (6,5 dents par 30 mm)
- Poids : 0,5 lb

Pocket Boy 170 | 2891179  
 Big Boy 2000 | 2891178  
 Lame de rechange Pocket Boy | 2891623  
 Lame de rechange Big Boy | 2891622  
 TOUTES LES MOTONEIGES



### BURANDT SÉRIE FLOAT 3 QS LÉGER

- Réduction du poids de flottaison de 31 % comparativement à ceux de série
- Valve de base de verrouillage de grand alésage (RT)
- Nouvel alésage rayé et réglage de piston principal
- Arbre en aluminium
- Noir anodisé
- Alésage de 1,5 po aluminium 6061-T6
- Ressort pneumatique à double constante de rappel
- Roulements à rotule revêtus de PTFE de qualité aérospatiale
- Amortissement sensible à la vitesse à grand débit
- Complètement réparable avec valves remplaçables

2891528  
 AVANT : RMK KHAOS/PRO RMK  
 2891524  
 ARRIÈRE : RMK KHAOS  
 2891526  
 ARRIÈRE : PRO RMK



### BURANDT SÉRIE 1.5 ZERO QS LÉGER

- Réduction du poids des ressorts de 21 % comparativement à ceux de série
- Valve de base de verrouillage de grand alésage (RT)
- Nouvel alésage à rayons et réglage de piston principal
- Arbre à rayons percés
- Noir anodisé
- Alésage de 1,5 po aluminium 6061-T6
- Technologie de grattoir FOX® (FIST)
- Roulements à rotule revêtus de PTFE de qualité aérospatiale
- Amortissement sensible à la vitesse à grand débit
- Complètement réparable avec valves remplaçables

2891529  
 AVANT : RMK KHAOS/PRO RMK  
 2891525  
 ARRIÈRE : RMK KHAOS  
 2891527  
 ARRIÈRE : PRO RMK



### MATRYX - CHEETAH FACTORY RACING



### PORTE-BAGAGES DE STYLE DISCRET

- **Installation facile** : Conception à montage direct avec boulons et trous prépercés
- **Robuste et durable** : Conception carrée et ouverte pour la robustesse
- **Résistant aux rayons UV** : Revêtement anodisé noir pour la durabilité et la protection
- **Utilisation polyvalente** : Convient aux ensembles de supports de planches à neige et de skis Boardski 2.0 et de planches à poudreuse Pow Surf 2.0.

Petit | 14 1/8 po de long avec un espace de rangement de 10 1/4 po | **2891507**  
 MATRYX RMK 165  
 Grand | 21 1/8 po de long avec un espace de rangement de 10 1/4 po | **2891508**  
 MATRYX RMK 165



### NOUVEAU SAC MICRO

- Tissu imperméable en bâche très robuste, avec fermetures à glissière YKK® n° 10 imperméables
- Fermeture à glissière sur le couvercle supérieur donnant accès à l'unique compartiment principal, avec séparateur 50/50
- Capacité de rangement de 7 litres
- S'attache directement à tous les systèmes de porte-bagages CFR et se retire facilement.
- Permet de ranger séparément les articles importants, comme les outils et les articles d'urgence.
- Poignée de transport pratique

2891078  
 TOUTES LES MATRYX RMK  
 REQUIERT UN PORTE-BAGAGES DE STYLE DISCRET



### ENSEMBLE DE SUPPORTS DE PLANCHES À NEIGE ET DE SKIS BOARDSKI 2.0

- **Transporteur Ultimate** : Conçu pour être le transporteur ultime de skis et de planches à neige pour votre motoneige.
- **Construction durable** : Usiné à l'aide de billette 6061 pour offrir robustesse et durabilité
- **Insertions de protection** : Comprend des insertions en caoutchouc moulé pour protéger votre équipement.
- **Fixation facile** : Conçu spécialement pour être fixé sur les porte-bagages CFR de style discret et offrir un transport sécuritaire.

2891509  
 SE FIXE SUR LES PORTE-BAGAGES DE STYLE DISCRET



### ENSEMBLE DE SUPPORTS DE PLANCHES À POUDREUSE POW SURF 2.0

- **Transporteur Ultimate** : Conçu pour être le transporteur ultime de planches à poudreuse pour votre motoneige.
- **Construction durable** : Usiné à l'aide de billette 6061 pour offrir robustesse et durabilité
- **Insertions de protection** : Comprend des insertions en caoutchouc moulé pour protéger votre équipement.
- **Fixation facile** : Conçu spécialement pour être fixé sur les porte-bagages CFR de style discret et offrir un transport sécuritaire.

2891510  
 SE FIXE SUR LES PORTE-BAGAGES DE STYLE DISCRET



### NOUVEAU SAC RT

- Fermeture enroulable avec sangles de compression permettant de tout maintenir bien en place afin d'éviter que le contenu ne bouge
- Peut facilement contenir une paire de bottes de ski ou de planche à neige (et plus encore), ce qui vous permet de circuler en motoneige confortablement et de changer de bottes lorsque vient le temps de rider.
- Support à pelle sur le dessus permettant de transporter une pelle et d'y accéder rapidement lors des journées de neige profonde
- Comprend des crochets à dégagement rapide faciles à utiliser qui s'enroulent autour des barres inférieures de votre porte-bagages.
- Poche supérieure à accès rapide avec fermeture à glissière résistante à l'eau, comprenant une pochette intérieure à mailles ouvertes avec fermeture à glissière pour les objets de valeur
- Fermeture à glissière résistante à l'eau à accès rapide ouvrant le compartiment principal sans devoir dérouler la fermeture enroulable
- Poignée de transport pratique

2891076  
 TOUTES LES MATRYX RMK  
 REQUIERT UN PORTE-BAGAGES DE STYLE DISCRET

# PRO ARMOR SNOW

## NOUVEAU PARE-CHOC AVANT SPORT

- Le pare-chocs intègre une plaque de protection avant qui entoure la partie inférieure avant du châssis.
- Fabrication légère en aluminium
- Se caractérise par un fini thermolaqué avec une correspondance parfaite des couleurs du FEO
- Installation facile



## NOUVEAU PARE-CHOC ARRIÈRE SPORT

- Amélioration du style pour l'arrière de la motoneige
- La barre de maintien arrière surélevée est facile à utiliser avec des gants.
- Fabrication légère en aluminium
- Se caractérise par un fini thermolaqué avec une correspondance parfaite des couleurs du FEO
- Installation facile utilisant des trous de montage du FEO



	AVANT	ARRIÈRE DE 128/129 PO	ARRIÈRE DE 136/137 PO	ARRIÈRE DE 144/146 PO
Vert militaire	P2321P704AG	P2321P705AG	P2321P706AG	P2321P711AG
Noir	P2321P704BL	P2321P705BL	P2321P706BL	P2321P711BL
Néon	P2321P704LL	P2321P705LL	P2321P706LL	P2321P711LL
Noir mat	P2321P704MB	P2321P705MB	P2321P706MB	P2321P711MB
Havane militaire	P2321P704MT	P2321P705MT	P2321P706MT	P2321P711MT
Orange	P2321P704OR	P2321P705OR	P2321P706OR	P2321P711OR
Bleu Polaris	P2321P704PB	P2321P705PB	P2321P706PB	P2321P711PB
Mauve exubérant	P2321P704PCP	P2321P705PCP	P2321P706PCP	P2321P711PCP
Rouge	P2321P704RD	P2321P705RD	P2321P706RD	P2321P711RD
Vert rayonnant	P2321P704RG	P2321P705RG	P2321P706RG	P2321P711RG
Bleu ciel	P2321P704SB	P2321P705SB	P2321P706SB	P2321P711SB
Blanc	P2321P704WH	P2321P705WH	P2321P706WH	P2321P711WH
Bleu zénith	P2321P704ZB	P2321P705ZB	P2321P706ZB	P2321P711ZB
	AVANT : TOUTES LES MATRYX	ARRIÈRE DE 128/129 PO : TOUTES LES MATRYX 128/129	ARRIÈRE DE 136/137 PO : TOUTES LES MATRYX 136/137	ARRIÈRE DE 144/146 PO : TOUTES LES MATRYX 144/146

## PARE-CHOC AVANT NXT LVL

- Le pare-chocs intègre une plaque de protection avant qui entoure la partie inférieure avant du châssis.
- La plaque de protection se fixe à la cloison, juste derrière les supports avant des bras de suspension triangulaire.
- Fabrication légère en aluminium
- Se caractérise par un fini thermolaqué avec une correspondance parfaite des couleurs du FEO
- Installation facile



## PARE-CHOC ARRIÈRE NXT LVL

- Pare-chocs arrière de première qualité pour une protection accrue
- Rigidité accrue du tunnel.
- La barre de maintien arrière surélevée est facile à utiliser avec des gants.
- Fabrication légère en aluminium
- Se caractérise par un fini thermolaqué avec une correspondance parfaite des couleurs du FEO
- Installation facile utilisant des trous de montage du FEO



	AVANT	ARRIÈRE 146 PO	ARRIÈRE 155 PO	ARRIÈRE 163/165 PO
Vert militaire	NXPFB230AG	NXPRB231AG	NXPRB234AG	NXPRB232AG
Noir	NXPFB230-BLK	NXPRB231-BLK	NXPRB234-BLK	NXPRB232-BLK
Néon	NXPFB230LL	NXPRB231LL	NXPRB234LL	NXPRB232LL
Noir mat	NXPFB230-FBK	NXPRB231-FBK	NXPRB234-FBK	NXPRB232-FBK
Havane militaire	NXPFB230MT	NXPRB231MT	NXPRB234MT	NXPRB232MT
Orange	NXPFB230-ORG	NXPRB231-ORG	NXPRB234-ORG	NXPRB232-ORG
Bleu Polaris	NXPFB230-PBL	NXPRB231-PBL	NXPRB234-PBL	NXPRB232-PBL
Mauve exubérant	NXPFB230-PCP	NXPRB231-PCP	NXPRB234-PCP	NXPRB232-PCP
Rouge	NXPFB230-RD	NXPRB231-RD	NXPRB234-RD	NXPRB232-RD
Vert rayonnant	NXPFB230RG	NXPRB231RG	NXPRB234RG	NXPRB232RG
Bleu ciel	NXPFB230-SBL	NXPRB231-SBL	NXPRB234-SBL	NXPRB232-SBL
Blanc	NXPFB230-WHT	NXPRB231-WHT	NXPRB234-WHT	NXPRB232-WHT
Bleu zénith	NXPFB230ZB	NXPRB231ZB	NXPRB234ZB	NXPRB232ZB
	AVANT : TOUTES LES MATRYX	ARRIÈRE DE 146 PO : MATRYX RMK 146 SLASH	ARRIÈRE DE 155 PO : MATRYX RMK 155 SLASH	ARRIÈRE DE 163/165 PO : MATRYX RMK 165 SLASH ET 165 DE SÉRIE



## NOUVEAU COFFRE DE RANGEMENT NXT LVL

- Coffre de rangement rigide moulé de première qualité
- Conception à profil bas
- Couvercle à loquet avec joint d'étanchéité permettant d'empêcher la neige et la poussière de pénétrer
- Petit coffre : Couvercle à charnières qui peut être ouvert sans descendre de la motoneige
- Coffre moyen : Partie supérieure entièrement amovible qui peut être utilisée comme plateau
- Loquets ergonomiques en caoutchouc, faciles à utiliser avec des gants
- Rangement compartimenté
- Fixation Lock & Ride Flex

PETIT  
7,5  
LITRES

MOYEN  
19  
LITRES



PETIT  
2891263



MOYEN  
2891264

## SAC DE GUIDON NXT LVL

- Procure un accès rapide et pratique aux articles essentiels qui ont été rangés.
- Facile à installer et à enlever avec le système de fixation Fidlock® innovateur
- Conception semi-rigide et moulée par compression qui conserve sa forme même vide.
- Le sac principal comprend des compartiments spécifiques cousus pour organiser le rangement.
- Le sac principal comprend un compartiment séparé pour une scie ou d'autres articles.
- Le sac avant offre une pochette spécifique pour lunettes de rechange et une section supplémentaire pour plus de rangement.
- Fabriqué en matériaux résistants à l'eau et imperméables
- S'adapte à toutes les AXYS RMK et Pro-Ride RMK avec le guidon ProTaper®.

2891505  
TOUTES LES MATRYX RMK

## TROUSSE DE MONTAGE POUR SAC DE GUIDON

- Permet d'utiliser le sac de guidon sur plusieurs motoneiges.
- Comprend les composants permettant de monter le sac de guidon sur le guidon.
- S'adapte à toutes les AXYS RMK et Pro-Ride avec le guidon ProTaper®.

2892038  
TOUTES LES MATRYX RMK



# Otter®

Avec Otter® et Polaris, vos sorties de pêche sur glace viennent de se transformer. Tout tourne autour de l'excitation de l'exploration, du réconfort des rires partagés et de la satisfaction d'attraper ce trophée. Alors, saisissez votre équipement et créez des souvenirs inoubliables de pêche sur glace!



## REMORQUE ADVENTURE

- Requise et vendue séparément pour ajouter à la motoneige Otter® Pro ou à toute autre motoneige utilitaire compatible pour procurer une expérience de remorquage plus facile avec moins de résistance et d'infiltration de la neige dans la motoneige.
- 44 po de largeur avec une longueur de base réglable à utiliser avec une variété de motoneiges utilitaires (jusqu'à 85 po de longueur)
- Se caractérise par une base surélevée avec suspension et skis intégrés
- Feu arrière électrique avec un pare-chocs enveloppant pour assurer la visibilité (faisceau électrique de remorque compris; faisceau électrique de motoneige requis, vendu séparément - 2890698 MATRYX Indy et Switchback, 2890700, compatibilité universelle)
- Attelage requis, vendu séparément

2890066  
TOUTES LES MOTONEIGES



## TRAÎNEAU OTTER® PRO

- Disponible en 3 tailles différentes selon vos besoins de transport de charge
  - Transportez toutes vos charges en sécurité grâce aux rebords surélevés qui empêchent la neige d'entrer et qui gardent votre équipement en place.
  - Performance dans des conditions climatiques extrêmes et force de traction inégalée avec un bord externe renforcé, des orifices d'attelage moulés et des nervures haute performance en dessous
  - Ajoutez la remorque Adventure (2890066), vendue séparément, pour une meilleure expérience de remorquage.
- Moyen - 65 x 32 x 15 po (L x l x H) | 2890659  
Magnum - 75 x 38 x 15 po (L x l x H) | 2890661  
Grand - 85 x 44 x 17 po (L x l x H) | 2890660  
TOUTES LES MOTONEIGES



## ATTELAGE DE REMORQUE OTTER®

- Convient aux traîneaux de tailles petite, moyenne et magnum.
  - Une option facile et pratique pour remorquer votre abri ou votre traîneau Otter®.
  - Tubulure en acier robuste
  - La finition cuite offre une résistance et une durabilité incroyables.
  - Attelage à ressort pour absorber les chocs et les mouvements lors des déplacements
- Standard | 2890891  
CONVIENT AUX TRAÎNEAUX DE TAILLES PETITE, MOYENNE ET MAGNUM  
Grand | 2890892  
CONVIENT AUX TRAÎNEAUX DE GRANDE TAILLE



MOYEN

## HOUSSE OTTER®

- Fabriquée pour les traîneaux Otter® Pro
  - Protège l'équipement que vous remorquez durant le transport.
  - Tissu en polyester lourd qui est extrêmement durable
  - Housse résistante à l'eau
  - Le cordon de serrage cousu est parfait pour empêcher la pénétration de la neige, de la boue et de la gadoue.
- Moyenne | 2890885  
Magnum | 2890887  
Grande | 2890886  
TOUTES LES MOTONEIGES



MOYEN

## TROUSSE DE LISSE ET SEMELLES DE GLISSIÈRE POUR TRAÎNEAU OTTER®

- Plusieurs tailles offertes
  - Protègent la base de votre abri Otter®.
  - Ajoute une durabilité extrême pour les longs trajets.
  - Lisses en plastique haute densité, épaisseur de 5/8 po
  - Se boulonnent aux poches rotomoulées du traîneau.
  - Compatibles avec les traîneaux Otter® Pro
- Moyenne | 2890888  
Magnum | 2890890  
Grande | 2890889  
TOUTES LES MOTONEIGES



PROFOND - 48 PO

## COFFRE POUR CANNES À PÊCHE OTTER® PRO-TECH

- Disponible en 4 tailles différentes pour une variété de types de cannes à pêche
  - Apportez tous vos articles de pêche grâce aux espaces conçus pour vos coffres de pêche.
  - Construction extrêmement durable avec paroi double rotomoulée, poignées en nylon ultra résistantes, quincaillerie en acier nickelé et mousse en polyuréthane pour plus de protection
  - Transportez votre équipement en sécurité et accédez-y facilement avec les boutons de dégagement rapide Ultra-Lock.
- Profond - 40 po | 2890655  
Régulier - 40 po | 2890656  
Profond - 48 po | 2890657  
Régulier - 48 po | 2890658  
TOUTES LES MOTONEIGES

## MATRYX - UTILITAIRE



### PORTE-OUTILS

- Système de fixation intégré pour la nouvelle gamme utilitaire Titan
- Permet la fixation du support de tarière à glace électrique, du support d'abri de pêche sur glace et du support pour scie à chaîne électrique.

2890349

MATRYX TITAN ET VOYAGEUR 155



### SUPPORT D'ABRI DE PÊCHE SUR GLACE

- Transportez un abri pliant directement sur votre motoneige Titan.
- S'intègre au porte-bagages Titan pour une installation facile.

2890344

MATRYX TITAN ET VOYAGEUR 155

## MATRYX - ATTELAGES

### ATTELAGE À CLAPET



- Attelage polyvalent à clapet pour remorquage léger à moyen, conçu pour les connexions par attelage et goupille
- Conçu en acier ultra résistant.
- L'attelage se fixe avec quatre boulons simples.
- Prêt à être utilisé en quelques minutes

Noir | 2891165

TOUTES LES MATRYX INDY, SWITCHBACK ET VOYAGEUR

### ATTELAGE STANDARD



Noir | 2890690-067

Non peint | 2882859

TOUTES LES MATRYX INDY, SWITCHBACK ET VOYAGEUR

### ATTELAGE À CROCHET EN J



2882915

TOUTES LES MATRYX INDY, SWITCHBACK ET VOYAGEUR

## MATRYX TITAN - RANGEMENT/UTILITAIRE



### SUPPORT POUR SCIE À CHAÎNE ÉLECTRIQUE

- Facile à installer sur le porte-bagages Titan arrière
- N'empêche pas l'utilisation du coffre de rangement.
- Assure un transport sûr de la plupart des longueurs de scie à chaîne.
- Solution de transport idéale en situation de travail

2890342

MATRYX TITAN ET VOYAGEUR 155



### SUPPORT DE TARIÈRE À GLACE ÉLECTRIQUE

- Support de première qualité pour transporter facilement votre tarière à glace en toute sécurité
- Se monte de chaque côté du porte-bagages Titan pour assurer une utilisation sûre de la motoneige.
- N'empêche pas l'utilisation du coffre de rangement.
- Ne vous inquiétez pas des contraintes liées à l'utilisation ou au rangement grâce à ce transporteur de tarière à glace électrique.

2890348

MATRYX TITAN ET VOYAGEUR 155

113,5  
LITRES



### COFFRE DE RANGEMENT TITAN

- Grand volume de rangement de 113,5 litres (30 gal US)
- S'intègre parfaitement avec le porte-bagages Titan et le siège passager.
- Filet pour charge à l'intérieur du coffre
- Procure encore plus de points de montage sur le dessus du coffre de rangement.
- Couverture à loquet avec joint d'étanchéité à l'épreuve de l'eau qui est idéal pour garder votre équipement au sec

2890519

MATRYX TITAN



### TROUSSE DE ROUES DE SUPPORT

- Soyez prêt pour des conditions d'enneigement moins qu'idéales.
- Évitez la surchauffe ou l'usure excessive des semelles de glissière lorsque les conditions d'enneigement sont minimales.
- Parfaite pour la conduite en début et en fin de saison

2891040

MATRYX TITAN



### PORTE-BAGAGES MATRYX TITAN

- Améliore le volume de rangement de la motoneige.
- Porte-bagages arrière en aluminium thermolaqué robuste
- Conçu pour la polyvalence.
- Se boulonne solidement au tunnel.
- Plusieurs points d'arrimage de la charge
- Ajout possible d'autres solutions d'accessoires s'intégrant parfaitement au porte-bagages
- Ajout idéal pour tous vos besoins de rangement

2891554

MATRYX TITAN DE SÉRIE SUR LES MODÈLES ADVENTURE ET ADVENTURE ULTIMATE



### TROUSSE DE TREUIL MATRYX TITAN

- Treuil polyvalent et robuste parfait pour déplacer les arbres tombés ou dégager une motoneige coincée
- Capacité de remorquage de 1 500 lb
- Comprend un treuil, un support, des câbles et une télécommande sans fil pour treuil.
- Se fixe à l'arrière de la motoneige ou au pare-chocs avant HD.

2891169

MATRYX TITAN



**PARE-CHOC AVANT HD**

- Pare-chocs robuste et résistant, enveloppant avec un support de treuil intégré orienté vers l'avant
- En mesure de résister aux forces exercées par le treuil pour dégager votre motoneige
- Offre autant de protection que possible à votre motoneige
- Installation facile

2890372  
MATRYX TITAN



**FERMETURE DE MARCHEPIED**

- Contribue à prévenir l'accumulation de neige et de glace sur vos marche-pieds.
- Un marche-pied dégagé, sans glace ni gadoue, se traduit par une meilleure traction et un meilleur contrôle.

2890611  
MATRYX TITAN



**GENOUILLÈRES**

- Offrent une protection pour les genoux contre les chocs contre la console.
- Construction en mousse durable de haute qualité pour durer longtemps
- Profitez d'une expérience de conduite plus confortable avec ces genouillères de haute qualité.

2890341  
MATRYX TITAN



**RÉTROVISEURS UTILITAIRES**

- Offrent une visibilité accrue à votre motoneige
- Se montent sur la console Titan
- Vendus par paire

2890640  
MATRYX TITAN  
DE SÉRIE SUR LES MODÈLES TITAN ADVENTURE ET ADVENTURE ULTIMATE



**SIÈGE CONDUCTEUR CHAUFFANT MATRYX TITAN**

- Élément chauffant intégré
- Restez au chaud même par les temps les plus froids.
- Toute la quincaillerie de montage nécessaire et le harnais d'installation sont compris.

🔥🔥🔥 2891074  
MATRYX TITAN



**SIÈGE PASSAGER MATRYX TITAN**

- La technologie Lock & Ride Flex facilite l'installation et le retrait.
- Conçu avec le plus haut niveau d'ergonomie et pour assurer des niveaux de confort maximum.
- Le chauffage de siège optionnel procure plus de chaleur au passager.
- N'empêche pas l'utilisation du coffre de rangement.

Standard | 2890455  
Chauffé 🔥🔥 | 2891075  
MATRYX TITAN



**HOUSSE DE REMORQUAGE**

- Housses de remorquage résistantes à de hautes vitesses et au sel pendant le remorquage
- Matériau en poly résistant aux rayons UV
- Protège votre motoneige de la neige et de la poussière.
- Protège complètement la motoneige.

2890351  
MATRYX TITAN



**HOUSSE DE NUIT**

- Légère et compactable (se roule)
- Protège la motoneige de la neige et de la poussière.
- Protection contre les rayons pour éviter une décoloration par le soleil

2890352  
MATRYX TITAN



**POLARIS RIDE COMMAND** CONSULTEZ LA PAGE 10 POUR PLUS DE DÉTAILS.

SOYEZ TOUJOURS PRÊT À CONDUIRE. RESTEZ CONNECTÉ ET SACHEZ OÙ VOUS ALLEZ GRÂCE À NOS OFFRES DE TECHNOLOGIE ET D'ÉLECTRONIQUE.

**AFFICHAGE 7S**

2891346 **★ TOP SELLER**  
TOUTES LES MATRYX, REQUIERT LA TROUSSE D'INSTALLATION D'AFFICHAGE 7S (2884972), VENDUE SÉPARÉMENT.

**TROUSSE D'INSTALLATION DE L'AFFICHAGE 7S**

2890275 **★ TOP SELLER**  
TOUTES LES MATRYX, REQUIERT LA TROUSSE D'INSTALLATION D'AFFICHAGE 7S (2884972), VENDUE SÉPARÉMENT.



**SYSTÈME DE NAVIGATION VOYAGER PRO**

AJOUTEZ N'IMPORTE QUEL VÉHICULE À VOS RANDONNÉES DE GROUPE POLARIS. LE SYSTÈME DE NAVIGATION VOYAGER PRO EST COMPATIBLE AVEC LA TECHNOLOGIE RIDE COMMAND ET COMPREND DES CARTES PERSONNALISÉES, BLUETOOTH® ET PLUS ENCORE.

CONSULTEZ LA PAGE 11 OU TRAILTECH.NET POUR PLUS DE DÉTAILS.



**TROUSSE DE DÉMARREUR ÉLECTRIQUE À CLÉ**

- Plus facile à utiliser et plus pratique que les lanceurs à rappel
- Idéal dans des conditions de froid extrême
- Batterie requise et non comprise

2879833  
PRO-RIDE 550  
2884955  
TOUTES LES MATRYX 128, 129, 137, 138 ET SBA 146  
2891361  
TOUTES LES MATRYX RMK (650/850)

2891360  
MATRYX RMK AVEC SURALIMENTATION  
2891359  
MATRYX RMK 9R



ADAPTATEUR RCA



**CORDON COUPE-CONTACT DE SÉRIE**

- Arrête le véhicule au moment où le conducteur en est séparé.
- Facile à installer, se fixe directement sur la caisse, se raccorde à un faisceau précâblé.

2874379  
TOUTES LES PRO-RIDE



**CORDON COUPE-CONTACT DE PREMIÈRE QUALITÉ**

- Arrête le véhicule au moment où le conducteur en est séparé.
- Facile à installer; se monte directement sur la console grâce au faisceau précâblé.

2889142 **★ LES PLUS VENDUS**  
TOUTES LES MOTONEIGES 650/850/9R/BOOST/PATRIOT DE SÉRIE SUR TOUTES LES MATRYX RMK, INDY XCR ET PROSTAR S4

**PRISES/ADAPTATEUR RCA ET PRISE DE 12 V**

- L'adaptateur RCA vous permet de brancher un écran facial ou un gilet chauffant.
- La fiche d'alimentation RCA comprend toute la quincaillerie requise pour ajouter une prise RCA.
- Prise d'accessoire de 12 V sur le tableau de bord, idéale pour les GPS ou les téléphones
- Comprend un diviseur à utiliser avec l'éclairage auxiliaire, consultez la page 18 pour l'éclairage.

Fiche d'alimentation RCA | 2883824 **★ LES PLUS VENDUS**  
TOUTES LES MATRYX

DE SÉRIE SUR TOUTS LES MODÈLES INDY, SWITCHBACK, TITAN ET VOYAGEUR 2025 ET PLUS RÉCENTS ET LES INDY ADVENTURE ET INDY ADVENTURE X2 2022 ET PLUS RÉCENTS

Adaptateur RCA | 2878227  
TOUTES LES PRO-RIDE

Fiche d'alimentation RCA | 2878780 **★ LES PLUS VENDUS**  
TOUTES LES PRO-RIDE

Fiche de 12 V | 2878475  
TOUTES LES PRO-RIDE



**TROUSSE À OUTILS BURANDT**

- Nouveau sac imperméable
- Jeu complet : Comprend un cliquet de 3/8 po, des douilles variées, des tournevis hexagonaux, des clés mixtes et plus encore.
- Pratique et portatif : Sac à fermeture à glissière résistante à l'eau pour faciliter l'organisation et le transport
- Polyvalent et fiable : Parfait pour une utilisation en bordure de la piste ou dans l'atelier

37 OUTILS



2890686  
TOUTES LES MOTONEIGES

**SCIES PLIANTES DE SILKY SAW**

**BIG BOY 2000**

- Longueur de lame : 360 mm (14 1/5 po)
- Dents par pouce : Configuration de 5,5 (6,5 dents par 30 mm)
- Poids de 450 g (1 lb)

Big Boy 2000 | 2891178  
Lame de rechange Big Boy | 2891622

TOUTES LES MOTONEIGES

**POCKET BOY 170**

- Longueur de lame : 170 mm (6 3/4 po)
- Dents par pouce : 6,8
- Poids : 0,5 lb

Pocket Boy 170 | 2891179  
Lame de rechange Pocket Boy | 2891623

TOUTES LES MOTONEIGES



**TROUSSE CRUZTOOLS®**

- La trousse d'outils se compose de tous les outils dont vous aurez besoin pour la plupart des réparations en bord de piste.
- Plusieurs types d'outils allant des clés, cliquets et pinces aux attaches autobloquantes
- Comprend un rouleau à outils pour ranger et transporter tous les outils facilement.

21 OUTILS



2890687  
TOUTES LES MOTONEIGES

**SEMELLES DE GLISSIÈRE VESPEL®**

- Semelles de glissière Vespel® qui permettent de parcourir plus de kilomètres en comparaison aux semelles de glissière en plastique extrudées de série.
- Faites d'un composé plus robuste que l'option en plastique

2889115  
TOUTES LES MOTONEIGES 120 À 146



**GRATTE-GLACE RÉVERSIBLES**

- Maintient une température de chenille et du moteur optimale dans une grande diversité de conditions d'enneigement, procurant une expérience de conduite améliorée.
- Conception à enroulement simple pour plus de durabilité sur les pistes
- Gratte-glace entièrement réversibles pour plus de durabilité et de commodité

2890644  
MODÈLES RMK  
DE SÉRIE SUR LES RMK 2024 ET PLUS RÉCENTES



## SKIS ET AXES DE SKI

Donnez une apparence de finition sur mesure à votre motoneige avec des skis, des pincements des skis et des axes de ski de couleur assortie en usine. Les combinaisons sont infinies.

### MONTAGNE



★ LES PLUS VENDUS

#### SKI GRIPPER

- Quille profonde de 1,5 po offrant un braquage actif dans la neige folle et profonde en montagne
- Le ski de 6,75 po de largeur procure une meilleure flottabilité.
- Surface de traction prévue sur le dessus du ski en cas de marche sur celui-ci
- Comprend un pincement de ski noir et la quincaille.
- Requiert des lisses au carbure, vendues séparément.
- Le modèle noir est offert de série sur tous les modèles RMK.
- Vendu à l'unité

■ Noir	2877679-070
■ Rouge Indy	2877679-293
□ Blanc	2877679-570

TOUTES LES MOTONEIGES



#### PINCEMENTS DE SKI

■ Noir	2889421-070
□ Blanc	2889421-133
■ Rouge Indy	2889421-293
■ Orange explosion	2889421-647
■ Bleu ciel	2889421-737
■ Mauve exubérant	2889421-784
■ Bleu Polaris (non métallique)	2889421-795
■ Gris discret	2889421-804

TOUTS LES SKIS POLARIS

### UTILITAIRE



#### SKI PRO-FLOAT

- Conception adaptée de ski Pro-Steer de 9,5 po de largeur procurant 45 % de flottabilité en plus pour une performance en neige profonde hors piste
- Comprend un pincement de ski noir.
- Vendu à l'unité

■ Noir	2880482
--------	---------

TOUTES LES MOTONEIGES



#### AXES DE SKI

- Construction en aluminium léger et solide ayant les mêmes tolérances que les axes de ski de série
- Remplacement précis pour les axes de ski de série

■ Noir brillant	2884205-067
■ Rouge Indy	2884205-293
■ Orange explosion	2884205-647

TOUTES LES MATRYX RMK

### PISTE



#### SKI PRO-STEER

- Conception de quille ouvree et lisse raccourcie, parfaite pour les pistes
- Nervures de soutien pour une rigidité en torsion
- Traction anti-glissement sur le dessus du ski
- Une butée de ski différente peut être requise.
- Comprend un pincement de ski noir et la quincaille.
- Le noir est fourni de série sur tous les modèles Indy et Switchback.
- Vendu à l'unité
- Lisses au carbure requises, vendues séparément

■ Noir	2885164-070
□ Blanc éclatant	2885164-133
■ Rouge Indy	2885164-293

TOUTES LES MOTONEIGES



Chez Cobra Cord nous sommes axés sur la création de cordons lanceurs haute performance. Nos produits intègrent des technologies de fibre, de tressage et de revêtement pour créer un cordon lanceur qui est techniquement conçu pour durer. Les cordons Cobra Cord sont garantis à vie à 100 %.

#### CORDONS COBRA CORD POUR MOTONEIGE

■ Noir	★ LES PLUS VENDUS	2889918
■ Rouge		2889919
■ Bleu		2889920
■ Mauve		2889921
■ Rose		2889922



TOUTES LES MOTONEIGES



## FAITES-EN LA VÔTRE AVEC UN REVÊTEMENT AUTOCOLLANT PERSONNALISÉ PAR ARCTICFX®.

CONSTRUISEZ LA VÔTRE DÈS MAINTENANT  
[POLARIS.COM/AFXWRAPS](http://POLARIS.COM/AFXWRAPS)



Deviant Ink est un pionnier des graphismes personnalisés pour motoneiges et sports motorisés depuis plus de deux décennies, aidant les conducteurs à personnaliser leurs véhicules Polaris avec confiance et style.

À titre de fournisseur officiel de graphismes Polaris sous licence, nous concevons et imprimons des revêtements autocollants ajustés avec précision, conçus pour résister aux rigueurs de la conduite en conditions réelles, de la piste à l'arrière-pays.

CONSTRUISEZ LA VÔTRE DÈS MAINTENANT  
[DEVIANTINK.COM](http://DEVIANTINK.COM)



Seules les impulsions créatives les plus audacieuses sont transmises à nos clients. Nulle part cela n'est plus évident que dans notre produit fini! SCS Unlimited relève le défi grâce à une qualité élevée, une flexibilité inégalée et un service à la clientèle irréprochable. Nos revêtements autocollants et graphismes sont soigneusement conçus pour répondre à vos besoins individuels et livrer le produit fini que vous attendez.

CONSTRUISEZ LA VÔTRE DÈS MAINTENANT  
[SCSWRAPS.COM](http://SCSWRAPS.COM)



ACCESSOIRES

LOCK & RIDE  
FLEX

PARTENAIRES  
POLARIS

TECHNOLOGIE  
CONNEXÉE

MATRYX

PRÉPARATION  
POUR LA  
RANDOMNEE

SKIS ET  
AXES DE SKI

TRANSPORT

TRACTION  
ET CONTRÔLE

CHENILLES

45



★ LES PLUS VENDUS

2882998	Trax Grabber
2882970	TraxMat de 72 po
2882967	Bandes à crampons (ensemble de 6 pièces)
2882979	LowPro Glides – Standard 9 po – Ensemble double – 16 pièces (trousse de 40 pi)
2882983	LowPro GripGlides – Standard 9 po – Ensemble double – 16 pièces (trousse de 40 pi)
2882984	Protections flexibles de surface à profil bas (ensemble de 8 pièces)
2882985	Protections flexibles de surface à profil haut (ensemble de 8 pièces)
2884383	EdgeGuard – Trousse de 12 pièces
2884382	Edge Glides 2.0 – Trousse de 4 pièces (96 po)
2882989	Plaque de protection Série III en polyéthylène
2882990	Plaque de protection pour rampe au-devant en V Disco
2883004	Retrax – Ensemble sangle auto-rétractable

NUMÉROS DE PIÈCE POLARIS UTILISÉS DANS LE TABLEAU CI-DESSUS. SEULS LES MEILLEURS VENDEURS SONT FOURNIS. IL EST POSSIBLE DE TROUVER DE L'INFORMATION DÉTAILLÉE SUR LA GAMME COMPLÈTE DE PRODUITS DANS LE CONFIGURATEUR.



**LowPro Glides**  
**TraxMat**  
**LowPro GripGlides**  
**Trax Grabber**

**Edge Glides**

**PERSONNALISEZ VOTRE REMORQUE À L'AIDE DU CONFIGURATEUR POLARIS EN LIGNE**

Personnalisez entièrement votre remorque à l'aide du configurateur Polaris en ligne. Faites votre choix parmi la gamme complète de produits pour remorque Caliber® et une fois que vous aurez terminé, imprimez une liste détaillée des pièces en fonction de vos sélections.

VISITEZ [POLARIS.COM/CALIBERTRAILERING](http://POLARIS.COM/CALIBERTRAILERING)



**NOUVEAU ROULETTES POUR MOTONEIGE ROVER360**

- Roulettes de 3 po pour une mobilité sans effort
- Le canal central suspend les quilles jusqu'à une profondeur de 2,5 po.
- Les patins de ski augmentent la surface de contact et l'adhérence sur les skis.
- Les caractéristiques du chariot pour chenille assurent un meilleur engagement de la chenille.
- Sangles en caoutchouc réglables pour une sécurité accrue des skis



Noir carbone | 2891958

**RAMPE PRO 2.0**

**CAPACITÉ DE 1 500 LB**

- Conception de rampe innovante pour les motoneiges, VTT, VUTT et voiturettes de golf
- La conception améliorée 2.0 comprend des patins de 12 po de largeur pouvant accueillir des positions de ski RMK étroites.



Bandes à crampons pour rampe | 2882968

2884576 \* CONCEPTION AMÉLIORÉE  
TOUTES LES MOTONEIGES

**TRACTION ET GLISSEMENT**



**DOIGTS INTÉGRÉS**



**PIEDS INTÉGRÉS**



SANGLE AUTO-RÉTRACTABLE INTÉGRÉE COMPRISE

**NOUVEAU BRIDE PRO**

- L'installation et le réglage peuvent être effectués à partir du sol.
- Permet d'ajuster facilement la pression des skis grâce au système de réglage sur demande.
- Patins de ski allongés pour s'adapter à une plus grande variété d'empattements de skis de motoneige
- Poignées de maintien ergonomiques facilitant le positionnement et l'utilisation



Noir carbone | 2891957

**ROUES DE MOTONEIGES**

- Nouveau polymère amélioré
- Procure une mobilité extraordinaire aux motoneiges.
- Conception modulaire universelle compatible avec la plupart des skis de motoneige
- Conception innovante qui permet un engagement et un désengagement rapides.



Noir carbone | 2883853

**ROUES TRAX 2.0**

**CAPACITÉ DE 500 LB**

- Les côtés coniques permettent à la chenille de se positionner facilement.
- Spécialement conçues pour accueillir tous les pas de chenille : 2,52 po, 2,86 po et 3 po
- Roulettes en uréthane surdimensionnées de 5 po qui facilitent les déplacements sur des surfaces irrégulières.

2884384



**BRIDE AVANT**

- Réglable pour convenir à toutes les motoneiges
- Coussinets en caoutchouc de silicone pour protéger et stabiliser les skis
- S'intègre à toutes les remorques.
- Comprend un crochet de plate-forme.

2882961  
TOUTES LES MOTONEIGES



**BRIDE ARRIÈRE**

- Construction en matériau composite avec rembourrage en caoutchouc de silicone
- Bouton de réglage de la tension qui convient à toutes les motoneiges.
- Se fixe sur la suspension arrière.
- Comprend une trousse Supertrac de 12 po.

2882962



**CROCHET DE PLATE-FORME SUPERCLAMP®**

2882963



**CROCHET SUPERCLAMP® TRAC**

2882965



**SUPERCLAMP® TRAC**

- Longueur de 12 po

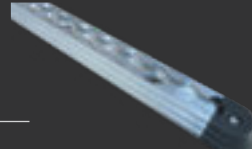

# LAISSEZ-VOUS ALLER AVEC IRON GRIP

Que vous remplaciez vos bandes d'usure de carbure ou que vous cherchiez à ajouter plus de traction et de contrôle pour une performance améliorée, les trousse premium de crampons et les lisses au carbure de Woody's® sont exclusivement conçus pour votre motoneige Polaris.



## CONTRÔLE ADAPTÉ À VOTRE TYPE DE CONDUITE

### PROTECTION DE TUNNEL

Protection requise lorsque vous clouez, ces « bandes d'usure » protègent votre tunnel et les composants vitaux de refroidissement contre les dommages.

### BANDES D'USURE DE CARBURE

En remplaçant ou en améliorant, ajoutez la bonne quantité de contrôle de ski en fonction de la longueur de votre chenille, de votre modèle de crampons et de votre style de conduite.

### CRAMPONS

Choisissez la bonne longueur de crampon pour votre languette de chenille, puis sélectionnez un motif qui convient le mieux à votre style de conduite pour un niveau de contrôle supplémentaire dans les énormes trous.

### BANDES D'USURE DE CARBURE

Les bandes d'usure de carbure doivent être affûtées et remplacées périodiquement en raison de l'usure et de l'utilisation normales. Les roches, le ciment, la chaussée et le fait de traverser des routes contribuent à l'usure du carbure.

#### LISSE SIMPLE

Fournit une fiabilité, une maniabilité et une maîtrise reconnues.

SKI	REMARQUE	3 PO	4 PO	6 PO	8 PO
Pro-Steer/Pro-Float	Vendue en paquet de 2	--	2879025 <b>★ LES PLUS VENDUS</b>	2879026 <b>★ LES PLUS VENDUS</b>	2879027
Gripper	Vendue en paquet de 2	2875723 <b>★ LES PLUS VENDUS</b>	--	2877880	2877881

#### LISSE DOUBLE

Améliore la maîtrise de la direction sur la glace et réduit le piquage lors d'une conduite sur les pistes damées. Parfaite pour combiner avec une chenille cramponnée.

SKI	REMARQUE	SLIM JIM		DOOLY	
		4 PO	6 PO	4 PO	6 PO
Pro-Steer/Pro-Float	Vendue à l'unité	2891044	2891045	2891042	2891043

### PROTECTION DE TUNNEL

MODÈLE DE MOTONEIGE	CONVIENT AUX MODÈLES	NUMÉRO DE PIÈCE
Pro-Ride 550 Indy 144, Voyageur 144	2011 à 2026	2879831
550 Indy 121	2011 à 2024	2879830
Pro-Ride 600/800 Indy 121	2013 à 2020	2879212
Indy EVO	2011 à 2026	2879830
MATRYX 128/129 <b>★ LES PLUS VENDUS</b>	2021 à 2027	2884961
MATRYX 137 <b>★ LES PLUS VENDUS</b>	2021 à 2027	2884962
MATRYX 146 <b>★ LES PLUS VENDUS</b>	2021 à 2027	2884963*
MATRYX Voyageur 155	2026 et 2027	2891520
MATRYX Titan	2025 à 2027	2891391

\* Ne convient pas aux unités avec des languettes de plus de 1,325

### CHOISISSEZ VOTRE LONGUEUR.

#### BANDE D'USURE DE CARBURE DE 3 OU 4 PO



Parfaite pour les motoneiges munies d'une chenille de 121 po avec 96 crampons ou moins ou les motoneiges avec des languettes de 1 po pour prendre les virages à des vitesses modérées.

#### BANDES D'USURE DE CARBURE DE 6 PO



Idéale pour les motoneiges avec chenille de 136 po et des languettes jusqu'à 1 1/4 po ou des motoneiges à chenille plus courte avec plus de 96 crampons.

#### BANDES D'USURE DE CARBURE DE 8 PO



Meilleure pour les motoneiges de performance ultime munies d'une chenille de 144 po et plus avec des palettes ou la quantité maximale de crampons.



### TROUSSES DE CRAMPONS

Comprend tout ce qui est nécessaire pour améliorer la traction de votre motoneige; crampons, écrous, plaques d'appui, gabarit et foret pour perceuse de rails.



LONGUEUR DE LA CHENILLE	CHENILLE	NUMÉRO DE PIÈCE DE LA CHENILLE	PAS	QUANTITÉ DE CRAMPONS	TROUSSE DE CRAMPONS	DESCRIPTION DES CRAMPONS		
128	Cobra de 1,6 po	5417768	2,52	102	2890460	Gold Digger		
				153	2890461	Gold Digger		
	Ice Ripper XT de 1,25 po Cobra de 1,352 po	5417029 5416296		102	2890471	Gold Digger		
				153	2890472	Gold Digger		
129	Storm de 1,5 po Cobra de 1,6 po	5416605 5419216	2,86	90	2890466	Gold Digger		
				135	2890467	Gold Digger		
	Cobra de 1,352 po Cobra R de 1,352 po Ice Ripper XT de 1,25 po RipSaw II de 1,25 po	5416604 5418185 5416993 5416585		90	2890473	Gold Digger		
				135	2890474	Gold Digger		
	RipSaw II de 1 po RipSaw II R de 1 po	5417783 5418184		90	2890482	Gold Digger		
				135	2890483	Gold Digger		
	136	Cobra de 1,6 po		5417776	2,52	108	2890464	Gold Digger
						162	2890465	Gold Digger
Ice Ripper de 1,25 po Cobra de 1,352 po		5417024 5413655	108	2890475		Gold Digger		
			162	2890476		Gold Digger		
137	Storm de 1,5 po Cobra de 1,6 po	5416618 5419215	2,86	96	2890458	Gold Digger		
				144	2890459	Gold Digger		
	Ice Ripper de 1,25 po Cobra de 1,352 po Cobra R de 1,352 po Ice Ripper XT de 1,25 po RipSaw II de 1,25 po	5417782 5416995 5418187 5413661 5414654		96	2890477	Gold Digger		
				144	2890478	Gold Digger		
	RipSaw II de 1 po RipSaw II R de 1 po	5417784		96	2890484	Gold Digger		
				144	2890485	Gold Digger		
	144	Cobra de 1,6 po		5416162	2,52	114	2890468	Gold Digger
						114	2890479	Gold Digger
Energy de 1 po		5414190	114	2890486		Gold Digger		
146	Ice Storm de 1,5 po	5417324	2,86	102	2890462	Gold Digger		
				153	2890463	Gold Digger		
	Cobra de 1,6 po	5417344		102	2890480	Gold Digger		
				153	2890481	Gold Digger		
	Cobra de 1,352 po	5418188 5417323						
155	Cobra 1,5 po (chenille large de 20 po)	5417389 5417629 5415826	2,86	108	2890470	Gold Digger		
				108	2890488	Gold Digger		
	Cobra 1,6 po (1 pli)	5414902		108	2890489	Grand Master		

# LES QUATRE CLÉS POUR CHOISIR UNE CHENILLE

## LONGUEUR

La circonférence intérieure de la chenille est calculée par le pas d'entraînement multiplié par le nombre de segments de chenille. Le résultat doit correspondre à un pouce près pour un ajustement adéquat sans modifications additionnelles du cadre de protection.

## PAS D'ENTRAÎNEMENT

L'entraxe des crans d'entraînement autour de la circonférence des crans sur l'essieu moteur. Il doit correspondre à la chenille existante ou alors, il faut remplacer les crans d'entraînement.

## LARGEUR

La mesure transversale de la chenille déterminée par la largeur du tunnel.

## HAUTEUR DES LANGUETTES

La hauteur des languettes dépasse la surface de la chenille.

- Piste : 1 à <1,5 po
- Sur/hors piste : 1,5 à <2 po
- Neige profonde : 2 po et plus



VOYEZ TOUTES LES OPTIONS DE CHENILLES SUR [POLARIS.COM/TRACKS](http://POLARIS.COM/TRACKS).

HAUTEUR DES LANGUETTES

PAS D'ENTRAÎNEMENT



## ICE RIPPER

SUR PISTE HORS PISTE

- Crampons installés en usine pour une traction et une maîtrise améliorées
- Hauteur de languette de 1,25 po pour une traction et une stabilité améliorées
- Languettes à angle d'attaque inspirés des RipSaw pour une excellente adhérence avant et latérale

LONGUEUR	PAS	HAUTEUR DES LANGUETTES	
137 po	2,86 po	1,25 po	5416995

## HACKSAW

SUR PISTE HORS PISTE

- Languettes de 1 po de hauteur pour une faible résistance au roulement et une amélioration de l'économie de carburant
- Languettes en forme de croissant comprenant des pointes en retrait et des arêtes coupantes pour une tenue latérale et vers l'avant sur la neige compactée
- Languettes rigides et résistantes à l'usure pour un usage fiable pendant longtemps
- Base de languette étroite pour réduire la résistance au roulement et maximiser la vitesse de pointe

LONGUEUR	PAS	HAUTEUR DES LANGUETTES	
121 po	2,52 po	1 po	5413198
136 po	2,52 po	1 po	5413318

## ICE ATTAK XT

SUR PISTE HORS PISTE

- Crampons installés en usine pour une traction et une maîtrise améliorées
- Conçue pour offrir une performance sur glace encore meilleure que la chenille ICE Ripper XT.
- Hauteur de languette de 1,22 po offrant une meilleure maniabilité et stabilité
- Mélange de caoutchouc optimisé pour une traction supérieure sur les pistes damées

LONGUEUR	PAS	HAUTEUR DES LANGUETTES	
120 po	2,86 po	1,22 po	2839190
121 po	2,52 po	1,22 po	2839200
128 po	2,52 po	1,22 po	2839201
129 po	2,86 po	1,22 po	2839236
136 po	2,86 po	1,22 po	2839202
137 po	2,86 po	1,22 po	2839191
144 po	2,52 po	1,22 po	2839203



## ICE STORM 150

SUR PISTE HORS PISTE

- La conception de la languette à deux hauteurs permet de flotter en neige profonde avec accélération par saisie du guidon.
- Crampons installés en usine pour une traction et une maîtrise améliorées dans des conditions glacées
- Languettes extérieures de 1,25 po et languettes centrales incurvées de 1,5 po fournissant puissance et traction sur pistes damées comme dans les virages

LONGUEUR	PAS	HAUTEUR DES LANGUETTES	
120 po	2,86 po	1,25 po	2839388
129 po	2,86 po	1,25 po	2839389
137 po	2,86 po	1,25 po	2839390
146 po	2,86 po	1,25 po	2839391

## HURRICANE

SUR PISTE HORS PISTE

- Conçues pour les pistes montagneuses, elles sont performantes hors piste dans la neige profonde tout en restant agiles dans les pistes très enneigées.
- Conception de languette incurvée de 1,75 po qui fournit une adhérence inégalée dans l'arrière-pays
- Conception de languette à profil haut de 1,75 po qui réduit la vibration en appliquant plus de puissance au sol

LONGUEUR	PAS	HAUTEUR DES LANGUETTES	
120 po	2,86 po	1,75 po	2839400
129 po	2,86 po	1,75 po	2839401
137 po	2,86 po	1,75 po	2839402
146 po	2,86 po	1,75 po	2839403

## COBRA

SUR PISTE HORS PISTE

- Languettes incurvées pour une accélération et un freinage supérieurs dans la neige poudreuse
- Conception de languette flexible pour une performance hors piste supérieure

LONGUEUR	PAS	HAUTEUR DES LANGUETTES	
120 po	2,86 po	1,352 po	2839284
121 po	2,52 po	1,352 po	2839052
129 po	2,86 po	1,352 po	2839235
136 po	2,52 po	1,352 po	2839061
137 po	2,86 po	1,352 po	2839307
137 po	2,86 po	1,352 po	5413661
144 po	2,52 po	1,352 po	2839107
144 po	2,86 po	2,52 po	5414013
144 po	2,86 po	1,6 po	5416162
155 po	2,86 po	1,5 po	5415826
155 po	2,86 po	1,8 po	5416020
136 po	2,52 po	1,352 po	5413655
128 po	2,52 po	1,352 po	5416296
129 po	2,86 po	1,352 po	5416604

## STORM 150

SUR PISTE HORS PISTE

- Les languettes extérieures de 1,25 po procurent de la puissance pour prendre facilement les virages les plus serrés et conserver l'élan et le contrôle du conducteur.
- Les languettes centrales incurvées de 1,5 po procurent une flottabilité en neige profonde et une accélération monstre sur les pistes damées.
- Les colonnes de soutien optimisées procurent un équilibre parfait de rigidité et de flexion des languettes pour assurer une performance sur toute la plage de puissance.

LONGUEUR	PAS	HAUTEUR DES LANGUETTES	
120 po	2,86 po	1,25/1,5 po	2839368
129 po	2,86 po	1,25/1,5 po	2839369
137 po	2,86 po	1,25/1,5 po	2839370
146 po	2,86 po	1,25/1,5 po	2839371
137 po	2,86 po	1,25/1,5 po	5416618
129 po	2,86 po	1,25/1,5 po	5416605

## RIPSAW

SUR PISTE HORS PISTE

- Languettes rigides procurant une maniabilité, une accélération et un freinage supérieurs sur les pistes damées
- Base de languette étroite pour une résistance au roulement réduite et une vitesse de pointe maximale
- Profils en angle pour une tenue latérale et vers l'avant agressive

LONGUEUR	PAS	HAUTEUR DES LANGUETTES	
136 po	2,52 po	1,5 po	2877648
120 po	2,86 po	1,25 po	2839149
121 po	2,52 po	1,25 po	2839968
128 po	2,52 po	1,25 po	2839215
136 po	2,52 po	1,25 po	2839969
155 po	2,86 po	1,375 po	5416227

## RIPSAW 2

SUR PISTE HORS PISTE

- Arêtes de crampon extérieures effilées réduisant le mordant latéral pendant la prise de virage
- Languettes à angle aigu offrant un excellent mordant sur la neige compactée
- Languettes centrales et extérieures incurvées assurant une traction sur la neige folle et moins compactée

LONGUEUR	PAS	HAUTEUR DES LANGUETTES	
120 po	2,86 po	1,25 po	2839209
120 po	2,86 po	1,25 po	5414653
121 po	2,52 po	1,25 po	2839214
129 po	2,86 po	1,5 po	2839305
136 po	2,52 po	1,25 po	2839216
137 po	2,86 po	1,5 po	2839306
137 po	2,86 po	1,25 po	5414654
129 po	2,86 po	1,25 po	5416585

MONTAGNE

SERIES 9

SUR PISTE HORS PISTE

- Toute nouvelle chenille avec un pas de 3,5 po et des languettes hautes de 3,25 po pour une conduite dans la neige profonde
- Tourne rapidement pour mettre sa puissance au service de la neige.
- Se caractérise par une conception de languette agressive exclusive à Polaris procurant une traction instantanée et une conduite fiable dans la neige profonde.

LONGUEUR	PAS	HAUTEUR DES LANGUETTES	
155 po	3,5 po	3,25 po	5418540
165 po	3,5 po	3,25 po	5418541

CONVIENT SEULEMENT AUX ARBRES D'ENTRAÎNEMENT EXTRAVERTI DOUBLE 2024

SERIES 8

SUR PISTE HORS PISTE

- Chenille légère avec un pas de 3,5 po et des languettes de 2,75 po pour une flexibilité optimisée et une rigidité améliorée
- Réduit la masse et diminue l'inertie procurant une remontée instantanée, une traction supérieure et une flottabilité optimale pour tous les styles de conduite en montagne.

LONGUEUR	PAS	HAUTEUR DES LANGUETTES	
155 po	3,5 po	2,75 po	5415140
155 po	3,5 po	2,75 po	5418047*
165 po	3,5 po	2,75 po	5416367*
165 po	3,5 po	2,75 po	5418048

\* CONVIENT AU NOUVEL ARBRE D'ENTRAÎNEMENT EXTRAVERTI DOUBLE

SERIES 7

SUR PISTE HORS PISTE

- Une exclusivité Polaris
- Chenille idéale permettant la remontée dans des conditions de neige plus profonde et plus fraîche
- Nouvelle conception légère à pli simple optimisée qui réduit le poids et améliore la performance dans la neige poudreuse.

LONGUEUR	PAS	HAUTEUR DES LANGUETTES	
155 po	3 po	3 po	5415393
163 po	3 po	3 po	5415394
174 po	3 po	3 po	5415786

SERIES 6

SUR PISTE HORS PISTE

- Traction et maîtrise remarquables dans la neige profonde
- Languettes offrant une flottabilité formidable et une excellente performance
- Languettes de 2,6 po offrant une traction remarquable dans toutes les conditions de neige profonde
- La conception procure une flottabilité et une maîtrise remarquables.

LONGUEUR	PAS	HAUTEUR DES LANGUETTES	
155 po	2,86 po	2,6 po	5415391
163 po	2,86 po	2,6 po	5415392
155 po	2,86 po	2,6 po	5416838

MONTAGNE

SERIES 5.2

SUR PISTE HORS PISTE

- Inspirée de la chenille modifiée de Series 5.1 utilisée par les coureurs de pente de Polaris
- Procure une excellente traction sur piste comme hors piste.
- Conserve une excellente durabilité.
- Disposition optimisée des languettes pour un meilleur contact en avant

LONGUEUR	PAS	HAUTEUR DES LANGUETTES	
146 po	2,86 po	2,25 po	5416498

SERIES 5.1

SUR PISTE HORS PISTE

- Chenille à poudre profonde leader de l'industrie; pour pignons d'entraînement 8T, à pas de 2,86 po.
- Disposition optimisée des languettes produisant 19 % de contact en plus à l'avant en comparaison avec celle de la chenille Series 5.0
- Pointes souples et flexibles pour une performance supérieure en neige profonde

LONGUEUR	PAS	HAUTEUR DES LANGUETTES	
155 po	2,86 po	2,4 po	5413622
163 po	2,86 po	2,4 po	5413621

SERIES 4

SUR PISTE HORS PISTE

- Chenille de 2 po de série pour la neige profonde; pour pignons d'entraînement 9T, pas de 2,52 po
- Bon équilibre entre polyvalence et durabilité
- Base de languette rigide résistante à l'usure et procurant une bonne performance en neige compactée
- Pointes souples et flexibles pour une performance supérieure en neige profonde

LONGUEUR	PAS	HAUTEUR DES LANGUETTES	
144 po	2,52 po	2 po	5413073
144 po	2,52 po	2 po	5415692

PEAK 2.25

SUR PISTE HORS PISTE

- Les languettes à angle mordent dans la neige et la dirigent sous la motoneige pour offrir une flottabilité remarquable.
- Se caractérise par des languettes souples pour la neige poudreuse et des languettes rigides pour la neige compactée/mouillée.
- Les barres de languette extérieures procurent une meilleure maîtrise latérale qui améliore la maniabilité.

LONGUEUR	PAS	HAUTEUR DES LANGUETTES	
155 po	2,86 po	2,25 po	5415002

DIVERS

EPIC

SUR PISTE HORS PISTE

- Vibration réduite et maniabilité améliorée en neige profonde
- Conception à languettes de forme concave profonde exclusive
- Conception à colonnes plus rigides qui améliore la prise en neige compactée, l'agilité en conduite et le freinage.

LONGUEUR	PAS	HAUTEUR DES LANGUETTES	
162 po	3 po	2,8 po	2839407
156 po	3 po	2,8 po	2839408

SHOCKWAVE

SUR PISTE HORS PISTE

- Conçue pour les applications utilitaires et de travail robuste.
- Vient à bout des charges de travail difficiles en neige profonde, dans les environnements hors piste.
- Gère les applications sur piste et sur piste compactée.

LONGUEUR	PAS	HAUTEUR DES LANGUETTES	
156 po	2,52 po	1 po	5414453
121 po	2,52 po	0,91 po	5412281

CHENILLE COMPÉTITION

SUR PISTE HORS PISTE

- Adaptée pour la compétition
- Conçue spécifiquement pour les meilleurs coureurs de Polaris et testée par eux.

LONGUEUR	PAS	HAUTEUR DES LANGUETTES	
155 po	2,86 po	2,1 po	2877304

POUR JEUNES 120

SUR PISTE HORS PISTE

- Chenille de remplacement pour la 120 INDY de Polaris

LONGUEUR	PAS	HAUTEUR DES LANGUETTES	
68 po	2,55 po	0,71 po	5411751

HYBRIDE

BACKCOUNTRY

SUR PISTE HORS PISTE

- Languettes en forme d'arc avec un motif espacé d'inspiration snocross offrant une excellente traction dans la neige poudreuse

LONGUEUR	PAS	HAUTEUR DES LANGUETTES	
120 po	2,86 po	1,75 po	5414894
121 po	2,52 po	1,75 po	2839140
121 po	2,52 po	1,75 po	5415097
136 po	2,52 po	1,75 po	2839142
136 po	2,52 po	1,75 po	5414378
137 po	2,86 po	1,75 po	5414895
144 po	2,52 po	1,75 po	5415096
144 po	2,52 po	1,75 po	2839143
128 po	2,52 po	1,75 po	5417031

COBRA 1.6

SUR PISTE HORS PISTE

- Languettes incurvées pour une accélération et un freinage supérieurs dans la neige poudreuse

- Conception de languette flexible pour une performance hors piste supérieure
- Certaines languettes sont plus rigides pour assurer la traction sur la neige compactée.

LONGUEUR	PAS	HAUTEUR DES LANGUETTES	
155 po	2,86 po	1,6 po	5414902

ICE COBRA 1.6

SUR PISTE HORS PISTE

- Languettes incurvées pour une accélération et un freinage supérieurs dans la neige poudreuse

- Conception de languette flexible pour une performance hors piste supérieure
- Crampons installés en usine avec des languettes de 1,6 po pour une excellente performance intégrale, particulièrement sur les pistes non damées.

LONGUEUR	PAS	HAUTEUR DES LANGUETTES	
137 po	2,86 po	1,6 po	2839246
155 po	2,86 po	1,6 po	2839273

CHALLENGER

SUR PISTE HORS PISTE

LONGUEUR	PAS	HAUTEUR DES LANGUETTES	
144 po	2,52 po	2 po	2839875
146 po	2,86 po	2,5 po	2839145
151 po	2,52 po	2 po	2839876
154 po	2,86 po	2,5 po	2839104
162 po	3 po	2,5 po	2839319
163 po	2,86 po	2,5 po	2839105

HYBRIDE

SNOW CROSS

SUR PISTE HORS PISTE

- Adaptée pour la compétition
- Conçue spécifiquement pour les meilleurs coureurs de Polaris et testée par eux.

LONGUEUR	PAS	HAUTEUR DES LANGUETTES	
129 po	2,52 po	1,75 po	5450277

BACKCOUNTRY X2

SUR PISTE HORS PISTE

- Languettes en forme d'arc avec un motif espacé d'inspiration snocross offrant une excellente traction dans la neige poudreuse
- Colonnes de soutien de languettes rigides et mélange de caoutchouc optimisé offrant une performance supérieure sur piste et hors piste
- Pas d'entraînement de 2,86 po

LONGUEUR	PAS	HAUTEUR DES LANGUETTES	
146 po	2,86 po	2 po	2839417

ICE COBRA WT

SUR PISTE HORS PISTE

- Languettes très hautes de 1,5 po procurant la meilleure traction possible
- Conception de languette incurvée idéale dans la neige souple et poudreuse et pour l'exploration hors piste de l'arrière-pays
- Poids léger pour une meilleure efficacité et une économie de carburant accrue

LONGUEUR	PAS	HAUTEUR DES LANGUETTES	
155 po	2,86 po	1,5 po	2839414

CONVIENT AUX MODÈLES TITAN.





# PIÈCES, LUBRIFIANTS ET PRODUITS POUR LE GARAGE

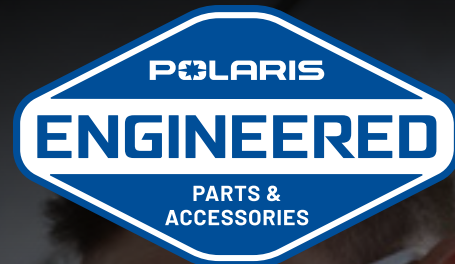

## CONTENU

- 56 Entretien
- 60 Courroies
- 62 Huiles et lubrifiants
- 64 Produits pour le garage et entretien de la batterie
- 66 Polaris Power et pièces de rechange



## PRÉCISION EN MOUVEMENT

CONÇUS MÉTICULEUSEMENT POUR UNE COMPATIBILITÉ  
ET UNE PERFORMANCE INÉGALÉES

### CONÇUS

Élaborées par **des centaines d'ingénieurs**

Plus de **3 000 heures de conception** sont consacrées à chaque pièce et lubrifiant.



### ÉPROUVÉS

**Des milliers** d'heures d'essai au dynamomètre

Plus de **1 200 heures** consacrées à la validation

Plus de **20 000 milles** sur le terrain

Essais dans diverses **conditions, altitudes et terrains**

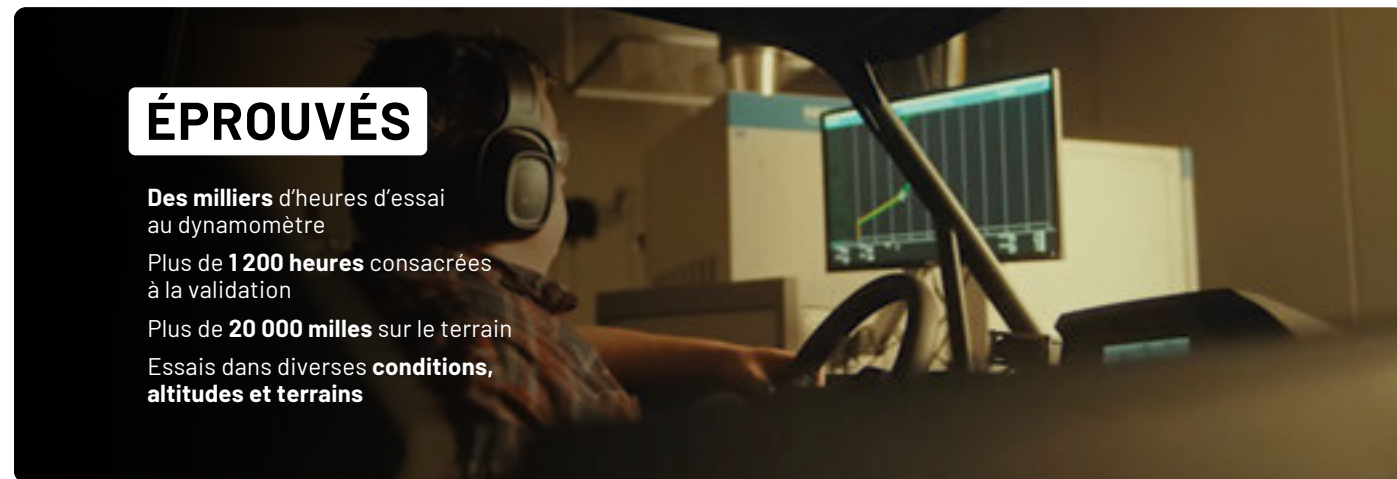

### FIABLES

**Passez plus de temps à conduire** et moins de temps dans votre garage.

Une **expérience de conduite inégalée** à long terme

S'appuyant sur **76 ans d'expertise** dans le développement de motoneiges

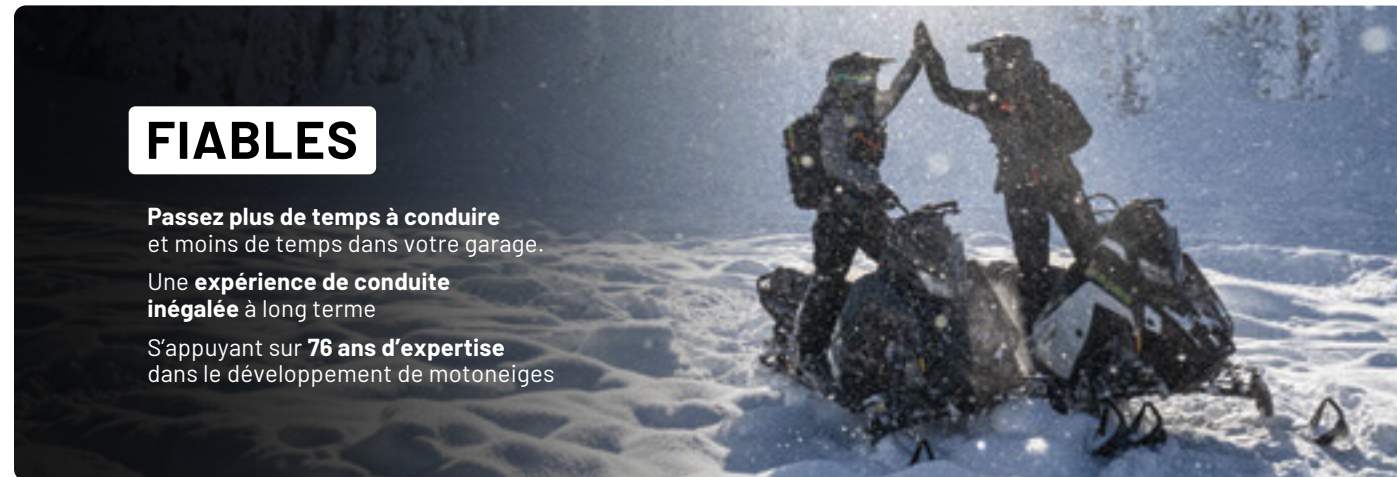

# PIÈCES ET LIQUIDES D'ENTRETIEN



## COURROIES D'ENTRAÎNEMENT

MODÈLES 2027	ÉO	PRO SERIES
650 RMK	3211115	
850 RMK	3211216	
9R/Boost RMK	3211216	3212361

CONSULTEZ LA PAGE 60 POUR PLUS D'INFORMATION SUR LA COMPATIBILITÉ ET ENCORE PLUS.



## A ENSEMBLE DE COURROIE D'ENTRAÎNEMENT QUICKDRIVE

Haute altitude | 2208750  
Basse altitude | 2206046  
CONSULTEZ LES MANUELS DES PIÈCES POUR UNE APPLICATION SPÉCIFIQUE AU VÉHICULE.



## B BATTERIE

4013045



## B BATTERIE POUR RIDE COMMAND

4080210



## H HUILE

VES | 1 gal US | 2877883  
VES Extreme | 1 gal US | 2883732



## I TRAITEMENT DE CARBURANT FS7 POUR LES SPORTS MOTORISÉS

12 oz | 2890123



## ANTIGEL

1 pte | 2880514  
1 gal US | 2880513  
Baril de 55 gal US | 2880512



## J LIQUIDE DE FREIN DOT 4

12 oz | 2872189



## C BOUGIES

3024357  
3022082

CONSULTEZ LES MANUELS DES PIÈCES POUR UNE APPLICATION SPÉCIFIQUE AU VÉHICULE.



## D GLISSIÈRES

146 po | Noir | 5526591-070  
155 po | Noir | 5526592-070  
165 po | Noir | 5526593-070  
155 po | Noir brillant | 5522144-070  
CONSULTEZ LES MANUELS DES PIÈCES POUR UNE APPLICATION SPÉCIFIQUE AU VÉHICULE.



## E PLAQUETTES DE FREIN

ÉO	PRO SERIES
2206462	--
2204036	2209690
2206251	

CONSULTEZ LES MANUELS DES PIÈCES POUR UNE APPLICATION SPÉCIFIQUE AU VÉHICULE.



## F CHENILLES

CONSULTEZ LA PAGE 50 POUR LA COMPATIBILITÉ.



## G BANDES D'USURE DE CARBURE

CONSULTEZ LA PAGE 48 POUR LA COMPATIBILITÉ.



## HUILE À BRUMISER

12 oz | 2870791



## HUILE POUR AMORTISSEUR

Walker Evans Racing® | 1 pte | 2874522  
Premium Fox® | 1 pte | 2870995  
Premium Fox® | 2,5 gal US | 2872279



## GRAISSE TOUTES SAISONS

3 oz, 4 par paquet | 2871322  
14 oz | 2871423

## PRO SERIES

Mises au point avec précision et testées dans les conditions les plus difficiles, nos pièces série Pro offrent une robustesse et une fiabilité inégalées. Conçus et testés pour nos conducteurs les plus exigeants, ces composants sont les plus fiables.

## PROGRAMME D'ENTRETIEN

Consultez votre Manuel d'utilisation pour connaître les éléments d'entretien recommandés et le calendrier spécifique à votre véhicule.

Jetez un coup d'œil aux accessoires pour le garage à la page 64 pour combler tous vos besoins d'entretien.

### AVANT-SAISON

**HUILE MOTEUR :**  
Remplissez au niveau recommandé.

**LUBRIFICATION GÉNÉRALE :**  
Tous les raccords, pivots, câbles, etc.

**VÉRIFIEZ S'IL Y A DES TRACES D'USURE :**  
Testez, nettoyez et vérifiez les niveaux de liquide. Bougies, chenilles, lisses, courroie d'entraînement et bandes d'usure de carbure.

### 800 km (500 mi) EN SAISON

**HUILE MOTEUR :**  
Remplissez au niveau recommandé.

**COURROIE D'ENTRAÎNEMENT :**  
Inspectez et réglez. Suivez la procédure de rodage après l'installation.

### 3 200 km (2 000 mi) EN SAISON

**HUILE MOTEUR :**  
Remplissez au niveau recommandé.

**VÉRIFIEZ S'IL Y A DES TRACES D'USURE :**  
Testez, nettoyez et vérifiez les niveaux de liquide. Bougies, chenilles, lisses, courroie d'entraînement et bandes d'usure de carbure.

**COURROIE D'ENTRAÎNEMENT :**  
Inspectez et réglez. Remplacez au besoin.

### FIN DE SAISON

**COURROIE D'ENTRAÎNEMENT :**  
Retirez.

**CARBURANT :**  
Ajoutez du stabilisateur de carburant.

**CHENILLE :**  
Inspectez. Réduisez la tension pendant l'entreposage.

**BATTERIE :**  
Retirez-la ou connectez le chargeur à régime lent.



POUR LES PIÈCES EXACTES, LE MANUEL D'UTILISATION ET LES PROGRAMMES D'ENTRETIEN DÉTAILLÉS, CONNECTEZ-VOUS À VOTRE COMPTE POLARIS OU CRÉEZ-EN UN.

# PIÈCES ET LIQUIDES D'ENTRETIEN



## A COURROIES D'ENTRAÎNEMENT

MODÈLES 2027	ÉO	PRO SERIES
550 Switchback/Voyageur/Indy	3212350	
650 Switchback/Indy/Voyageur/S4 Indy	3211165	
850 Switchback/Indy/Titan	3211215	
9R/Indy/Switchback/Boost Switchback/S4 Titan	3212348	3212363
650 Titan	3211177	

CONSULTEZ LA PAGE 60 POUR PLUS D'INFORMATION SUR LA COMPATIBILITÉ ET ENCORE PLUS.



## FILTRE À HUILE

4 temps | 2522606



## PLAQUETTES DE FREIN

ÉO	PRO SERIES
2204036	
2205500	2209690
2206251	
2204137	
2206380	

CONSULTEZ LES MANUELS DES PIÈCES POUR UNE APPLICATION SPÉCIFIQUE AU VÉHICULE.



## B BATTERIES

2 temps | 4013045  
4 temps | 4014609



## BATTERIE POUR RIDE COMMAND

4080210

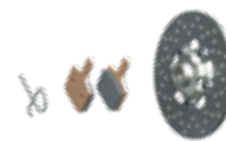

## TROUSSE DE PLAQUETTE DE FREIN

ÉO	PRO SERIES
2205373	2209691
2206235	

CONSULTEZ LES MANUELS DES PIÈCES POUR UNE APPLICATION SPÉCIFIQUE AU VÉHICULE.



## C BOUGIES

2 temps | 3022082  
2 temps | 3070163  
2 temps | 3024357  
4 temps | 3022662

CONSULTEZ LES MANUELS DES PIÈCES POUR UNE APPLICATION SPÉCIFIQUE AU VÉHICULE.



## D GLISSIÈRES

146 po | Noir | 5526364-070  
146 po légère | Noir | 5522358-070  
137 po légère | Noir | 5522117-070  
45/74 po | Noir brillant | 5522144-070  
74 po | Noir | 5521633-070  
74 po | Blanc | 5521633-309

CONSULTEZ LES MANUELS DES PIÈCES POUR UNE APPLICATION SPÉCIFIQUE AU VÉHICULE.



## G BANDES D'USURE DE CARBURE

CONSULTEZ LA PAGE 48 POUR LA COMPATIBILITÉ.



## F CHENILLES

CONSULTEZ LA PAGE 50 POUR LA COMPATIBILITÉ.



## H HUILE

MOTEUR À 2 TEMPS  
Polaris Blue | 1 gal US | 2882202  
VES | 1 gal US | 2877883  
VES Extreme | 1 gal US | 2883732

MOTEUR À 4 TEMPS  
PS4 Extreme | Trousse de vidange d'huile | 2890884



## I TRAITEMENT DE CARBURANT FS7 POUR LES SPORTS MOTORISÉS

12 oz | 2890123



## J CARTER DE CHAÎNE/LIQUIDE POUR TRANSMISSION

LUBRIFIANT SYNTHÉTIQUE POUR CARTER DE CHAÎNE  
1 pte | 2873105

LIQUIDE POUR TRANSMISSION  
AGL | 1 pte | 2878068  
AGL EXTREME | 1 pte | 2891028



## K ANTIGEL

1 pte | 2880514  
1 gal US | 2880513  
Baril de 55 gal US | 2880512



## K LIQUIDE DE FREIN DOT 4

12 oz | 2872189



## HUILE À BRUMISER

12 oz | 2870791



## HUILE POUR AMORTISSEUR

Walker Evans Racing® | 1 pte | 2874522  
Premium Fox® | 1 pte | 2870995  
Premium Fox® | 2,5 gal US | 2872279



## GRAISSE TOUTES SAISONS

3 oz, 4 par paquet | 2871322  
14 oz | 2871423

## PRO SERIES

Mises au point avec précision et testées dans les conditions les plus difficiles, nos pièces série Pro offrent une robustesse et une fiabilité inégalées. Conçus et testés pour nos conducteurs les plus exigeants, ces composants sont les plus fiables.

## PROGRAMME D'ENTRETIEN

Consultez votre Manuel d'utilisation pour connaître les éléments d'entretien recommandés et le calendrier spécifique à votre véhicule.

Jetez un coup d'œil aux accessoires pour le garage à la page 64 pour combler tous vos besoins d'entretien.

### AVANT-SAISON

**HUILE MOTEUR :**  
MOTEUR À 2 TEMPS : Remplissez au niveau recommandé.

**LUBRIFICATION GÉNÉRALE :**  
Tous les raccords, pivots, câbles, etc.

**VÉRIFIEZ S'IL Y A DES TRACES D'USURE :**  
Testez, nettoyez et vérifiez les niveaux de liquide.  
Bougies, chenilles, lisses, courroie d'entraînement et bandes d'usure de carbure.

800 km (500 mi)

### EN SAISON

**HUILE MOTEUR :**  
MOTEUR À 2 TEMPS : Remplissez au niveau recommandé.

**MOTEUR À 4 TEMPS :** Vidangez l'huile et changez le filtre.  
Suivez les procédures de rodage.

**COURROIE D'ENTRAÎNEMENT :**  
Inspectez et réglez.  
Suivez la procédure de rodage après l'installation.

**LIQUIDE POUR CARTER DE CHAÎNE/TRANSMISSION :**  
Vidangez.

3 200 km (2 000 mi)

### EN SAISON

**HUILE MOTEUR :**  
MOTEUR À 2 TEMPS : Remplissez au niveau recommandé.

**VÉRIFIEZ S'IL Y A DES TRACES D'USURE :**  
Testez, nettoyez et vérifiez les niveaux de liquide.  
Bougies, chenilles, lisses, courroie d'entraînement et bandes d'usure de carbure.

**COURROIE D'ENTRAÎNEMENT :**  
Inspectez et réglez.  
Remplacez au besoin.

### FIN DE SAISON

**HUILE MOTEUR :**  
MOTEUR À 4 TEMPS : Vidangez l'huile et changez le filtre (annuellement ou tous les 6 437 km/4 000 mi).

**COURROIE D'ENTRAÎNEMENT :**  
Retirez.

**CARBURANT :**  
Ajoutez du stabilisateur de carburant.

**CHENILLE :**  
Inspectez.  
Réduisez la tension pendant l'entreposage.

**BATTERIE :**  
Retirez-la ou connectez le chargeur à régime lent.



POUR LES PIÈCES EXACTES, LE MANUEL D'UTILISATION ET LES PROGRAMMES D'ENTRETIEN DÉTAILLÉS, CONNECTEZ-VOUS À VOTRE COMPTE POLARIS OU CRÉEZ-EN UN.

# COURROIES D'ENTRAÎNEMENT

POLARIS ENGINEERED

## NOTRE TEMPS INVESTI PAR COURROIE

- 32 187 km (20 000 mi) d'essais sur le terrain
- Des milliers d'heures d'essai au dynamomètre
- Plus de 18 mois de perfectionnement (plus de 3 000 heures de conception) par courroie
- Plus de 1 200 heures de validation sur véhicule
- Collaboration avec les ingénieurs du groupe motopropulseur et de l'embrayage

## VOTRE AVANTAGE

- Aucun réétalonnage de l'embrayage
- Moins d'usure et de détérioration attribuables à la chaleur
- Garantit la performance maximale de votre véhicule.
- Plus de temps de conduite, moins de temps de réparation

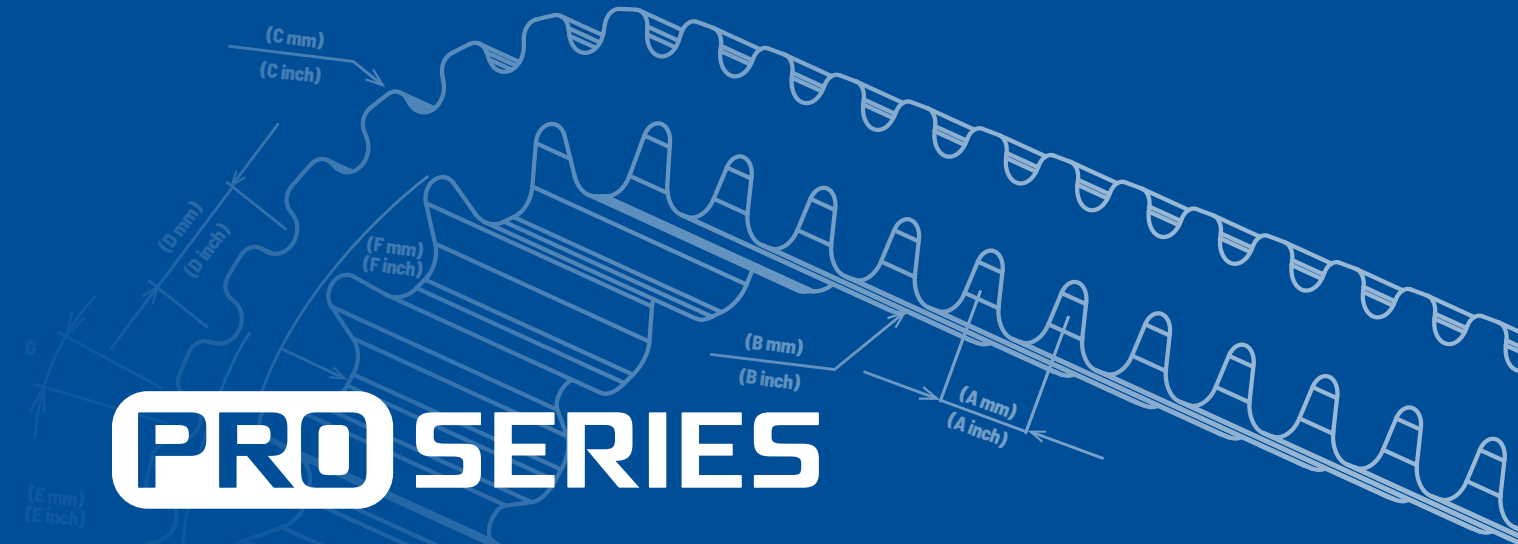

# PRO SERIES

## POURQUOI LA SÉRIE PRO

- Technologie de cordon améliorée et mélanges de caoutchouc exclusifs
- Un nouveau profilé de cran maximise la flexibilité et garde la courroie froide dans des conditions de haute tension.
- Conçue pour offrir la meilleure adhésion, la meilleure résistance à l'usure et la plus grande durabilité sur le marché.

### GARANTIE



LIMITÉE

## TECHNOLOGIE D'ADHÉSION AVANCÉE

### QU'EST-CE QUE L'ADHÉSION?

- La robustesse de la liaison chimique entre les cordons de courroie et les dents supérieures et inférieures en caoutchouc adjacentes.

### POURQUOI EST-CE IMPORTANT?

- Durant une conduite à haute vitesse et en présence d'un couple moteur élevé, une adhésion solide empêche les cordons d'une courroie délamée de sortir brusquement de la dent latérale et supérieure.
- Une courroie testée conformément à nos spécifications ÉO de 60 lbf est fabriquée spécialement pour résister aux charges et aux vitesses de nos véhicules.
- Toute utilisation d'une courroie avec une adhésion réduite causera une défaillance prématurée.

SEGMENT	NUMÉRO DE PIÈCE	COMPATIBILITÉ DES MOTEURS		
MONTAGNE	3211115	600, 700, 800, 900 Cleanfire HO	650 Patriot	
	3211216	800 Cleanfire HO de 2020 et plus récent	Patriot Boost	Patriot 9R
PERFORMANCE SUR PISTE/HYBRIDE	3211165	600 Cleanfire	650 Patriot	ProStar S4
	3211215	800 Cleanfire HO de 2020 et plus récent	850 Patriot	
	3212348	ProStar S4	Patriot Boost	Patriot 9R
UTILITAIRE	3211165	600 Cleanfire	650 Patriot	ProStar S4
	3211177	800 Cleanfire HO de 2020 et plus récent	650 Patriot	
	3212348	ProStar S4	Patriot Boost	Patriot 9R
RACE	3211208	600 Cleanfire Racer		
	3212338	600 Cleanfire Cross Country		

SEGMENT	NUMÉRO DE PIÈCE PRO SERIES	COMPATIBILITÉ DES MOTEURS		COMPOSÉ DE COURROIE
MONTAGNE	3212361	Patriot Boost	Patriot 9R	Composé exclusif avancé avec technologie de cordon dynamique, doté d'une garantie à vie limitée
PERFORMANCE SUR PISTE/HYBRIDE	3212363	Patriot Boost	ProStar S4	
UTILITAIRE	3212363	Patriot Boost	ProStar S4	

TROUVEZ LA COURROIE APPROPRIÉE POUR VOTRE VÉHICULE  
[POLARIS.COM/SNOWMOBILEDRIVEBELTS.](https://www.polaris.com/snowmobiledrivebelts)



\* Les dimensions des courroies sont des dimensions nominales. Il existe une tolérance +/- pour toutes les dimensions critiques. Avant de monter une courroie neuve, inspectez l'embrayage et réglez-le au besoin. La courroie d'entraînement est un composant important du système de CVT. Pour obtenir le rendement maximum du convertisseur, le fléchissement (la tension) de la courroie d'entraînement, le décalage et l'alignement de l'embrayage doivent être réglés correctement. Consultez votre manuel d'entretien pour tous les détails sur l'inspection des mesures relatives à la courroie d'entraînement.

# TROUVEZ LA MEILLEURE HUILE POUR VOTRE VÉHICULE

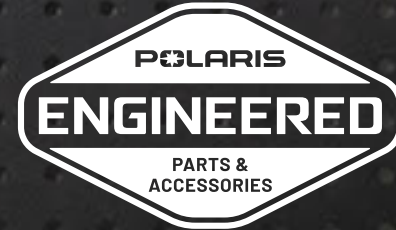

## PERFORMANCE CLASSIQUE

### POLARIS BLUE

L'huile pour moteur à 2 temps synthétique formulée pour offrir une protection fiable dans toutes les applications à soupapes autres que l'échappement (non-VES) pour 2 temps.

#### CARACTÉRISTIQUES :

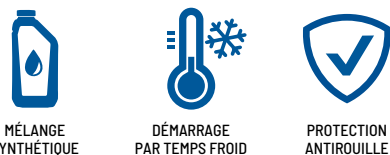

#### APPLICATIONS :

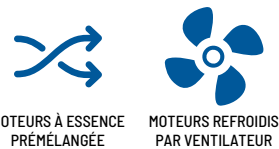

1 pte 2882201	2,5 gal US 2882204	Baril de 55 gal US 2882205
1 gal US 2882202	Baril de 16 gal US 2882203	Réservoir portatif de 330 gal US 2882206

## PERFORMANCE AMÉLIORÉE

### VES

Formule entièrement synthétique conçue pour améliorer la performance de la soupape d'échappement et offrir une excellente protection du moteur.

#### CARACTÉRISTIQUES :



#### APPLICATIONS :

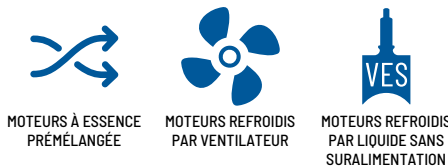

1 pte 2877882	2,5 gal US 2877884	Baril de 55 gal US 2877886
1 gal US 2877883	Baril de 16 gal US 2877885	Réservoir portatif de 330 gal US 2877892

## PERFORMANCE ULTIME

### VES EXTREME

Formule entièrement synthétique supérieure pour répondre aux exigences des moteurs au rendement parmi les plus élevés, y compris les moteurs de motoneige à 2 temps turbocompressés, dans les conditions les plus extrêmes.

#### CARACTÉRISTIQUES :

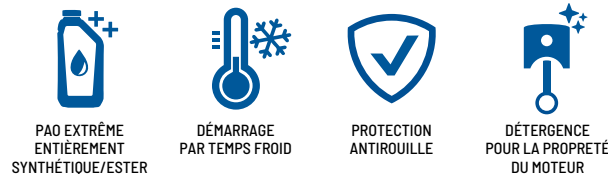

#### APPLICATIONS :

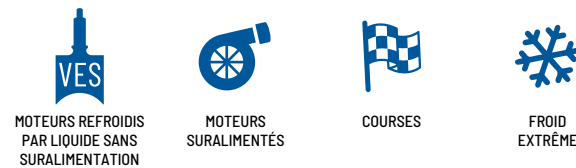

1 pte 2883733	Baril de 16 gal US 2883734	Réservoir portatif de 330 gal US 2883736
1 gal US 2883732	Baril de 55 gal US 2883735	

## PERFORMANCE 4 TEMPS

### OW-50 PS-4 EXTREME

Meilleure formule entièrement synthétique pour moteur à 4 temps, approuvée pour utilisation dans tous les moteurs de motoneige à 4 temps. Procure un démarrage à froid plus facile et une protection jusqu'à -45 °F.

#### CARACTÉRISTIQUES :



#### APPLICATIONS :

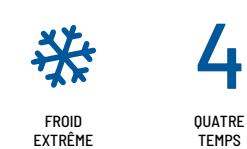

1 pte 2889395	Baril de 16 gal US 2889397	Réservoir portatif de 330 gal US 2889399
1 gal US 2889396	Baril de 55 gal US 2889398	

LES SEULS LUBRIFIANTS

# CONÇUS | TESTÉS | FIABLES

POUR VOTRE VÉHICULE

### POMPAGE D'HUILE À FROID GRAMMES D'HUILE POMPÉE À -40° F

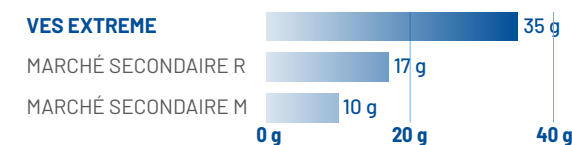

Plus d'huile pompée = plus de lubrification  
Un bon débit d'huile est essentiel à la protection du moteur dans des conditions de froid.

### TROUSSE DE VIDANGE D'HUILE POUR MOTEUR S4 À 4 TEMPS

Cette trousse pratique comprend tout le nécessaire, y compris le filtre et le volume d'huile pour votre véhicule.

#### LA TROUSSE COMPREND

- 4 pte de PS-4 Extreme
  - 1 filtre à huile
  - 2 rondelles
- 2890884



## PRODUITS POUR LE GARAGE ET ENTRETIEN DE LA BATTERIE



### NOUVEAU TROUSSE DES INDISPENSABLES

- Contient des câbles de démarrage, un compresseur d'air portatif Trail Tech, une sangle à cliquet, une sangle de remorquage, une trousse de réparation de pneus, une trousse de premiers soins, un ruban à conduits, un ruban isolant, des attaches autobloquantes, un chiffon et un étui

2881207



### NOUVEAU TROUSSE DE REMPLACEMENT DE COURROIE

- Courroie non comprise
- Comprend 51 pièces pour garder votre véhicule Polaris en bon état.
- Garantie à vie sur certains outils

2830611



### TROUSSE D'OUTILS POUR VIDANGE D'HUILE

- Bac de vidange de 6,5 pte, entonnoir à huile de 1 chopine avec tamis, clé pour filtre à huile\*, tampons absorbants de 15 x 18 po (2), chiffon de nettoyage (1), gants en nitrile 6 mil (1 paire), chiffons d'atelier bleus en boîte (4)

2830545

\* LA CLÉ POUR FILTRE À HUILE N'EST PAS COMPATIBLE AVEC LE MOTEUR S4 À 4 TEMPS.



### RALLONGES ÉLECTRIQUES

- Cordons illuminés conçus pour le froid et la chaleur extrêmes
- XD 50 pi, prise triple 12/3 | 2830587  
25 pi, prise simple 14/3 | 2830588  
50 pi, prise simple 14/3 | 2830589  
2 pi, extrémité triple 14/3 | 2830603  
2 pi, adaptateur, 30 à 20 A, 10/3 | 2830602



### ARMOIRE À PLATEAU DE PIÈCES

- 20,5 x 16,75 x 14,75 po (l x p x h)

Armoire à plateau à pièces avec 4 tiroirs | 2830605  
Séparateurs carrés (24 compartiments) | 2830606  
Séparateur réglable | 2830607  
Support d'armoire | 2830608  
Armoire sans tiroir | 2830609



### CHARIOT DE MOTONEIGE

- Conception de roulette de grande dimension, 3 po
- Pour déplacer facilement la motoneige dans le garage.

2882959



### PISTOLET GRAISSEUR

- Permet d'appliquer la graisse facilement.
- 3 oz | 2871312  
CONVIENT À LA GRAISSE TOUTES SAISONS ET POUR JOINTS UNIVERSELS, 3 OZ.



### PISTOLET GRAISSEUR

- Poignée à prise confortable et ressort de fouloir robuste pour les applications à haute pression et un amorçage facile
- 14 oz | 2830569  
CONVIENT À LA GRAISSE TOUTES SAISONS ET POUR JOINTS UNIVERSELS, 14 OZ.



### PLATEAU DE LIQUIDE

- Supporte jusqu'à 8 pte de liquide.
- 2830551



### ENTONNOIRS

- Bec étroit pour un déversement contrôlé
  - Conçus pour prévenir les débordements
  - Durables pour tous les types d'exposition aux produits chimiques
- 1,25 pte bleu | 2830574  
1,5 pte rouge | 2830575  
1,5 pte vert | 2830576



### SERINGUE POUR LIQUIDE

- Ajoutez et retirez facilement du liquide de votre véhicule.
- 2830553



### POMPE

- Convient aux bidons de 1 et 2,5 gal US.
- 2870465



### ENTONNOIR POUR LIQUIDE

- Ajoutez de l'huile facilement et avec précision.
- 2830552



### BEC VERSEUR FLEXIBLE

- Convient à tous les bidons Polaris de 1 pte, 1 et 2,5 gal US.
- 2871285



### PHARE DE TRAVAIL – 550 LUMENS

- UV et double charge sur un pivot rotatif à 360°
- 2830584



### PHARE DE TRAVAIL REPLIABLE – 2 000 LUMENS

- Lampe rechargeable avec 2 têtes d'éclairage à DÉL et un manche pivotant magnétique sur 360° qui sert de support
- 2830591



### TOURNEVIS À CLIQUET DE COUPLE ÉLEVÉ DE 12 PO DE POLARIS

Noir/bleu | 2830434



### POMPE DE TRANSFERT DE LIQUIDE À BATTERIE

- Pompe le liquide transféré avec une puissance d'aspiration de 5 à 6 pte/min.
  - Alimentée par deux piles « D » (non comprises)
- 2830513



### PHARE DE TRAVAIL – 1 000 LUMENS

- Réglable avec extrémités magnétiques
  - Indicateur de charge de la batterie
- 2830585



### LAMPE DE POCHE À DÉL DE POLARIS

Noir | 2830436



### PLATEAU MAGNÉTIQUE POUR PIÈCES DE POLARIS

Argent | 2830432



### POMPE DE TRANSFERT DE LIQUIDE À PILES AVEC BUSE DE CONTRÔLE DU DÉBIT

- Idéale pour le transfert rapide de liquide, diesel, DEF/Adblue, eau et médium à base d'eau
  - Buse de contrôle du débit portative
  - Alimentée par deux piles « D » (non comprises)
- 2830595



### PHARE DE TRAVAIL – 4 000 LUMENS

- Phare à DÉL pivotante à 90°
  - Enrouleur de câble de rallonge électrique de calibre 14, 16 pi
  - Support magnétique
- 2830586



### AIMANT TÉLESCOPIQUE DE 33 PO DE POLARIS

Noir | 2830435



### CHIFFONS D'ATELIER DE POLARIS

200 chiffons avec distributeur | 2830402  
Recharge de 200 chiffons | 2830403  
Recharge de 64 chiffons | 2830440

## CHARGEURS DE BATTERIE ET BLOCS D'ALIMENTATION POUR DÉMARRAGE DE SECOURS



### CHARGEUR DE BATTERIE NOCO GENIUS® – 1 A

- Gardez votre batterie chargée.
- Comprend un câble de recharge à œillet avec adaptateur X-Connector (2830546).
- Comprend un adaptateur pour prise de recharge de véhicule.

2830567



### CHARGEUR DE BATTERIE NOCO GENIUS® – 2 A

- Gardez votre batterie chargée.
- Comprend un câble de recharge à œillet avec adaptateur X-Connector (2830546).
- Comprend un adaptateur pour prise de recharge de véhicule.

2830568



### CHARGEUR DE BATTERIE NOCO GENIUS® – 5 A, 2 BANCS

- Chargeur étanche
- 5 A par banc pour charger n'importe quelle batterie de 12 V, AGM, au plomb-acide ou au lithium-ion

2830599



### CHARGEUR DE BATTERIE NOCO GENIUS® – 10 A, 4 BANCS

- Chargeur étanche
- 10 A par banc pour charger n'importe quelle batterie de 12 V, AGM, au plomb-acide ou au lithium-ion

2830601



### BLOC D'ALIMENTATION POUR DÉMARRAGE DE SECOURS NOCO BOOST® GB40 DE 12 V, 1 000 A

- Fournit 1 000 A pour le démarrage d'une batterie déchargée en quelques secondes.
- 2830547



### BLOC D'ALIMENTATION POUR DÉMARRAGE DE SECOURS NOCO BOOST® GB70 DE 12 V, 2 000 A

- Fournit 2 000 A pour le démarrage d'une batterie déchargée en quelques secondes.
- 2830597



### ÉTUI DE PROTECTION DE BATTERIE DE DÉMARRAGE DE SECOURS NOCO BOOST®

- Extérieur personnalisé robuste, durable et léger
- GB40 • 2830548  
GB70 • 2830598

ASSUREZ-VOUS QUE VOTRE BATTERIE EST PRÊTE QUAND VOUS EN AVEZ BESOIN.

# POLARIS POWER

DOTÉES D'UNE GARANTIE DE

**3 ANS**

VISITEZ [POLARISPOWER.COM](http://POLARISPOWER.COM) POUR OBTENIR PLUS DE DÉTAILS.

## P2000i

Génératrice à onduleur  
2830532



IDÉALE POUR



Fête d'avant-partie



Hors réseau



Camping

## P3200iEBT

Génératrice à onduleur  
2830539



ARRÊT AUTOMATIQUE DÉCLENCHÉ PAR LA DÉTECTION DE MONOXYDE DE CARBONE

IDÉALE POUR



Rénovation à faire soi-même



Alimentation de secours pour une pièce



Caravanning

## LAVEUSE À PRESSION 3700

- 3 700 lb/po<sup>2</sup> à 2,5 gal US/min
- Pompe à came proaxiale Simpson
- Moteur CRX à soupapes en tête de 225 cm<sup>3</sup> et 4 temps
- Système d'arrêt du moteur en cas de bas niveau d'huile
- Pneus pneumatiques de 10 po
- Plaque moteur en acier robuste
- Construction tubulaire de 1,25 po
- Pistolet pulvérisateur de grade professionnel
- Boyau Morflex® de 35 pi
- Soupape de décharge thermique

2830573



## LAVEUSE À PRESSION ÉLECTRIQUE 2500

- 2 500 lb/po<sup>2</sup> à 1,5 gal US/min
- Moteur à induction électrique de 120 V
- Pompe axiale avec soupape de décharge thermique
- Chariot amovible facilitant le transport
- Pistolet pulvérisateur de grade professionnel avec buses à raccordement rapide
- Boyau Morflex® de 25 pi
- Pneus anticrevaillon de 8 po

2830592



## ACCESSOIRES EN VEDETTE



HUILE POUR PETITS MOTEURS

- Huile moteur 4 temps
- 2879383



HOUSSE TOUTES SAISONS

- P2500iEBT | 2830540
- P3200iE/P3200iEBT | 2830541
- P5500/P6500 | 2830542



TROUSSE DE MODIFICATION POUR HAUTE ALTITUDE

- P2500iEBT | 2889540
- P3200iE/P3200iEBT | 2884866



ENSEMBLE DE CONNEXION D'ONDULEURS EN PARALLÈLE

- Fonctionnement en parallèle qui permet de combiner deux génératrices à onduleur Polaris
- 2830536

Veillez lire, comprendre et respecter les directives de votre manuel d'utilisation. N'utilisez jamais une génératrice à l'intérieur. Les gaz d'échappement d'une génératrice contiennent du monoxyde de carbone et une exposition peut entraîner des blessures graves ou la mort. L'essence est extrêmement inflammable et explose dans certaines conditions. Faites toujours preuve de la plus grande prudence lorsque vous manipulez de l'essence.

# PIÈCES DE RECHANGE

## HAUTE PERFORMANCE

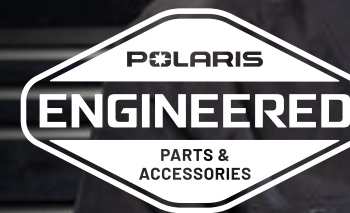

Lorsque nous concevons nos composants haute performance, nous tenons compte de la facilité d'entretien. Nous fabriquons nos produits en tant que système pour que quiconque disposant des bons outils et de la bonne formation puisse facilement entretenir sa motoneige et retourner sur les pistes.

Les ingénieurs de Polaris créent des pièces qui repoussent les limites et qui sont conçues pour le long terme. Au fil du temps, votre motoneige pourra néanmoins avoir besoin de l'entretien.

## PLUS DE 100 000 PIÈCES DISPONIBLES!

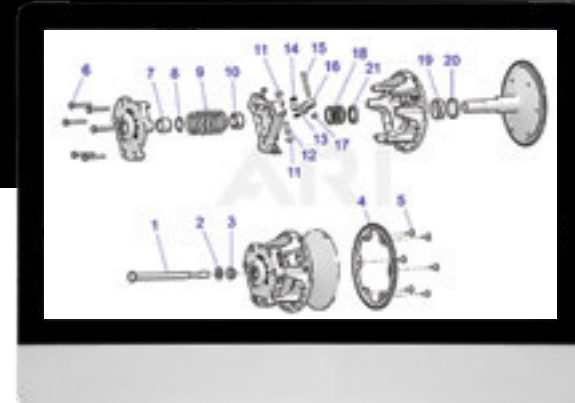

## CONSULTEZ NOTRE OUTIL DE RECHERCHE DE PIÈCES SUR POLARIS.COM

POUR CHERCHER FACILEMENT DES PIÈCES, IDENTIFIER DES PIÈCES, VOIR DES ASSEMBLAGES ET PLUS!

Visitez [snowmobiles.polaris.com](http://snowmobiles.polaris.com).

Cliquez sur l'onglet « Pièces et accessoires », puis sur « Magasiner toutes les pièces de rechange ».

Entrez l'année et le modèle du véhicule.

Voyez clairement les pièces et commandez.

Trouvez des liens utiles, des articles et de l'information sur les pièces d'entretien.

ACCÉDEZ AU CENTRE D'AIDE POLARIS SUR [POLARIS.COM](http://POLARIS.COM).

PRODUITS POUR LE GARAGE

ENTRETIEN

COURROIES

HUILES ET LUBRIFIANTS

PRODUITS POUR LE GARAGE ET ENTRETIEN DE LA PASTILLE

POLARIS POWER ET PIÈCES DE RECHANGE



# VÊTEMENTS

## CONÇUS POUR VOUS SUIVRE DANS TOUTES VOS AVENTURES

Ils sont destinés aux enthousiastes du plein air qui recherchent des vêtements expressément fabriqués pour résister à toutes les expériences exaltantes et à tous les défis que proposent les véhicules Polaris. Les vêtements Polaris sont inspirés des conducteurs, mis à l'essai dans le monde réel et soumis à des conditions extrêmes. Ils sont prêts à endurer tout ce que le plein air leur réserve.

### CONTENU

- 70 Vêtements essentiels
- 74 Équipement de motoneige
- 86 Gants
- 88 Casques
- 94 Lunettes protectrices
- 96 Bottes et passe-montagnes
- 97 Bagages
- 98 Sécurité et communication
- 100 Vêtements chauffants
- 102 Manteau long
- 103 Polaris Racing
- 104 Couches intermédiaires et style décontracté
- 110 Pour jeunes
- 114 Coiffures



# COLLECTIONS D'ÉQUIPEMENT POUR VOTRE TYPE DE CONDUITE



## VÊTEMENTS DE MONTAGNE

Des vêtements non isothermes et respirants pour une conduite dynamique

Blouson Teton pour hommes	P. 74
Salopette Teton pour hommes	P. 74
Combinaison Teton pour hommes	P. 75
Blouson Teton pour femmes	P. 82
Salopette Teton pour femmes	P. 82
Gants Teton	P. 87



## VÊTEMENTS HYBRIDES

Des vêtements polyvalents pour motoneige pour toutes les conditions

Blouson Switchback 2.0 pour hommes	P. 76
Salopette Switchback 2.0 pour hommes	P. 77
Blouson Switchback 2.0 pour femmes	P. 83
Salopette Switchback pour femmes	P. 83
Gants Switchback	P. 87



## VÊTEMENTS DE PISTE

Des vêtements isothermes pour motoneige offrant une chaleur exceptionnelle et un encombrement minimal

Blouson Trailstar pour hommes	P. 78
Salopette Trailstar pour hommes	P. 79
Blouson NorthStar 3.0 pour hommes	P. 80
Salopette NorthStar pour hommes	P. 80
Blouson Traveler pour hommes	P. 81
Salopette Traveler pour hommes	P. 81
Blouson NorthStar 3.0 pour femmes	P. 84
Salopette NorthStar 2.0 pour femmes	P. 85
Gants NorthStar pour hommes	P. 86
Gants en cuir Titan pour hommes	P. 86
Gants NorthStar pour femmes	P. 86

Trouvez les vêtements les mieux adaptés au type de randonnée que vous faites le plus souvent. Notre équipement de motoneige est spécialement conçu pour votre style de conduite, offrant différents degrés de chaleur, de respirabilité et de polyvalence.

Balayez les codes QR ci-dessous pour explorer la gamme complète.

[POLARIS.COM/RIDINGGEARMOUNTAIN](https://www.polaris.com/ridinggearmountain)



[POLARIS.COM/RIDINGGEARCROSSOVER](https://www.polaris.com/ridinggearcrossover)



[POLARIS.COM/RIDINGGEARTRAIL](https://www.polaris.com/ridinggeartrail)



# CONÇU PAR DES CONDUCTEURS POUR DES CONDUCTEURS

Les équipements de motoneige Polaris sont de grande qualité et conçus pour une vaste gamme de conducteurs, de styles de conduite et d'activités en plein air. Il est savamment conçu pour que les articles s'agencent de manière à former un tout intelligent offrant un ajustement parfait et un confort optimal pour vous permettre de rester plus longtemps dehors, à pratiquer les activités que vous adorez.

# TECH54

Les blousons de conduite, les salopettes, les combinaisons et les bottes sont tous fabriqués à partir de la membrane TECH54, une technologie exclusive à Polaris.

Consultez la page 72 pour en savoir plus.

## CASQUE

### AFFRONTÉZ LA JOURNÉE AVEC CONFIANCE.

Le casque de motoneige idéal offre un ajustement adéquat, un confort pendant toute la journée et un style personnel.

## PASSE-MONTAGNE

### PROTÉGEZ-VOUS DES ÉLÉMENTS.

Protégez votre visage et votre cou avec un passe-montagne lors des journées où les conditions sont plus difficiles. Conçu à base d'un tissu résistant au vent et pourvu d'une fonction antibuée, il est judicieusement conçu pour vous garder au chaud et assurer votre confort.

## LUNETTES PROTECTRICES

### CHAQUE JOUR. N'IMPORTE QUELLES CONDITIONS.

Nous offrons un éventail de modèles qui s'adaptent à votre style et des choix de couleurs de lentilles pour améliorer votre vision dans pratiquement toutes les conditions d'éclairage.

## COUCHES INTERMÉDIAIRES

### DES COUCHES DE CHALEUR.

Choisissez les bonnes couches à superposer en fonction des conditions. Commencez avec notre couche de base qui résiste à l'humidité pour aider à réguler la température de votre corps, puis ajoutez une couche isolante ou chauffante, selon la température.

## BLOUSON **TECH54**

### DOMINEZ LES EXTRÊMES.

Tous nos blousons de conduite sont spécialement conçus par notre équipe d'experts techniques pour vous procurer du confort par temps froid, de la flexibilité et une bonne amplitude des mouvements.

## GANTS **TECH54**

### MAÎTRISEZ L'AVENTURE.

Tous nos gants sont conçus pour protéger du froid glacial grâce à une combinaison efficace de matériaux isothermes et de doublures qui évacuent l'humidité.

## SALOPETTES **TECH54**

### VIVEZ DANS VOTRE ÉLÉMENT.

La chaleur, un ajustement confortable et la flexibilité sont les principaux éléments à considérer dans le choix de votre salopette. Les salopettes Polaris offrent une plus grande amplitude des mouvements aux genoux, aux cuisses et à la taille pour bouger avec vous pendant que vous conduisez.

## BOTTES **TECH54**

### PERFORMANCE, CHALEUR ET CONFORT.

Ce qui gâche une randonnée en motoneige par-dessus tout? Des pieds gelés. Restez au chaud et au sec toute la journée grâce à la botte Switchback 3.0 dotée du matériau Hypergrip et du système de laçage BOA®, qui facilite l'enfilage et le retrait.





# TECH54

## LA TECHNOLOGIE POUR DOMINER LES EXTRÊMES

RESTEZ AU CHAUD ET AU SEC GRÂCE À NOS VÊTEMENTS DE MOTONEIGE DOTÉS DE TECH54.

Notre Centre d'excellence en conception de vêtements a développé TECH54, une membrane respirante et imperméable présente dans chaque blouson, salopette et combinaison Polaris. Cette technologie exclusive permet à la transpiration de s'échapper et empêche l'eau d'entrer, donc peu importe comment vous conduisez, ou où vous allez, vous restez au sec, au chaud et confortable.

### IMPERMÉABLE/RESPIRANT

TECH54 est notre technologie qui fait appel à une membrane stratifiée collée à simple épaisseur, pour porter la respirabilité, l'imperméabilité et le confort en cours de conduite de tous les blousons et salopettes Polaris à un niveau jamais égalé.

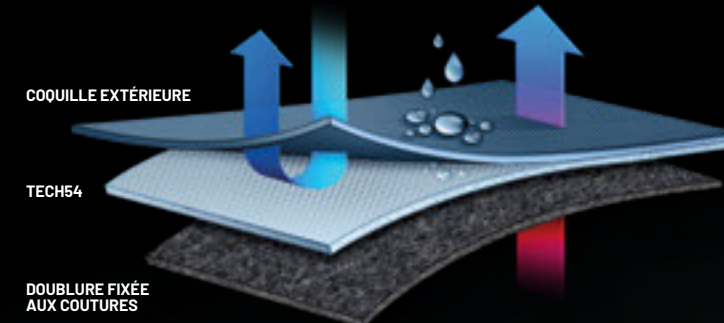

### DWR

#### RÉSISTEZ À L'HUMIDITÉ

Tous les blousons et salopettes Polaris reçoivent un traitement déperlant durable pour empêcher que des précipitations ne détrempent vos vêtements. Le traitement déperlant durable fait perler l'eau en surface qui s'écoule ensuite pour vous garder au sec et confortable.

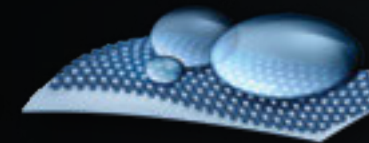

#### CONDUISEZ PLUS EN SÉCURITÉ

Éprouvé dans toutes les conditions climatiques, un matériau réfléchissant 3M® Scotchlite® breveté est méticuleusement placé sur chaque vêtement et mis à l'essai dans l'obscurité pour garantir la visibilité des conducteurs sous tous les angles.

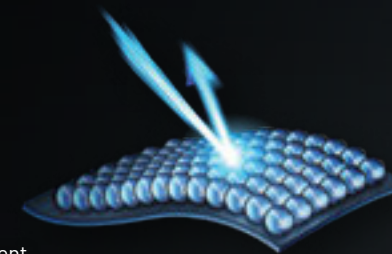

#### PROTÉGEZ-VOUS

Confection de qualité digne de confiance.



#### SOYEZ PLUS AU CHAUD

La doublure isotherme zonale 3M® Thinsulate® sur les vêtements isothermes fournit une protection supplémentaire aux endroits exposés aux grands vents.



### CARACTÉRISTIQUES QUI AMÉLIORENT VOTRE CONDUITE.

**5 000 mm/5 000 mm,  
10 000 mm/10 000 mm ou  
20 000 mm/20 000 mm**

#### IMPERMÉABLE

Le premier chiffre (5 000, 10 000 ou 20 000 mm) se rapporte à la cote d'imperméabilité.

#### RESPIRABILITÉ

Le deuxième chiffre (5 000, 10 000 ou 20 000 mm) se rapporte à la quantité de vapeur que le matériau peut chasser par les vêtements d'extérieur de manière à libérer la chaleur – et à vous garder au sec à l'intérieur.

#### DIFFÉRENTES COTES POUR DIFFÉRENTES RANDONNÉES

Choisissez votre note TECH54 en fonction des conditions météorologiques et de votre niveau d'effort.

**5 000 mm/5 000 mm :**  
Pour des conditions d'enneigement plus froides et plus sèches et une activité modérée.

**10 000 mm/10 000 mm :**  
Pour des conditions d'enneigement humides et physiquement intenses.

**20 000 mm/20 000 mm :**  
Pour des conditions d'enneigement extrêmement humides et la conduite la plus dynamique.



APPROFONDISSEZ VOS CONNAISSANCES SUR TECH54 À [POLARIS.COM/TECH54](https://www.polaris.com/tech54).



SARCELLE FONCÉ  
2865304



GRIS PÂLE  
2865303



NOIR  
2865302  
P à 3TG | MTL à 2TGTL  
OFFERT EN TAILLE LONGUE



NOIR  
2865305  
P à 3TG | MTL à 2TGTL  
OFFERT EN TAILLE LONGUE

**TECH54** 20K/20K **DWR** **3M** **Scotchlite** **YKK** ZIPPERS

# TETON

## BLOUSON

BLOUSON NON ISOTHERME ÉVOLUÉ AVEC DES CARACTÉRISTIQUES DE PREMIÈRE QUALITÉ QUI OFFRENT UNE IMPERMÉABILITÉ ET UNE RESPIRABILITÉ MAXIMALES

P À 3TG  
À MOINS  
D'INDICATIONS  
CONTRAIRES

- Tissu tissé extensible à trois épaisseurs pour une liberté de mouvement ultime
- Tire profit d'une membrane stratifiée interne collée TECH54 Pro dotée de propriétés de 20 000 mm/20 000 mm.
- La coquille extérieure est traitée avec un traitement déperlant durable sans SPFA pour empêcher la neige et l'eau de pénétrer
- Quatre poches à l'extérieur (deux pour les mains, une sur la poitrine et une sur la manche) en plus d'une poche intérieure pour les lunettes protectrices ou les gants
- Fentes d'aération sur le devant et au dos pour contribuer à la circulation de l'air et vous garder au frais
- Manchettes de poignet, jupe pare-neige intégrée et capuchon ajustable et amovible, pour empêcher la neige de pénétrer et permettre une polyvalence maximale
- Très visible dans des conditions de faible luminosité grâce au matériau réfléchissant 3M® Scotchlite®

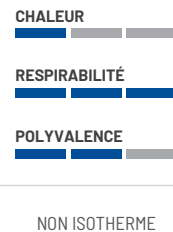

## SALOPETTE

SALOPETTE NON ISOTHERME ÉVOLUÉE AVEC DES CARACTÉRISTIQUES DE PREMIÈRE QUALITÉ QUI OFFRENT UNE IMPERMÉABILITÉ ET UNE RESPIRABILITÉ MAXIMALES

P À 3TG  
À MOINS  
D'INDICATIONS  
CONTRAIRES

- Tissu tissé extensible à trois épaisseurs pour une liberté de mouvement ultime
- Armatures de 600 deniers aux genoux, renforts antiabrasion et ourlets, ainsi que des genouillères intégrées pour une protection ultime
- Tire profit d'une membrane stratifiée interne collée TECH54 Pro dotée de propriétés de 20 000 mm/20 000 mm
- La coquille extérieure est traitée avec un traitement déperlant durable sans SPFA pour empêcher la neige et l'eau de pénétrer
- Une poche de poitrine et deux poches au niveau des cuisses (dont l'une est munie d'un cordon pour balise)
- Genoux articulés, pattes de taille ajustables et panneaux extensibles latéraux pour un confort de première qualité
- Très visible dans des conditions de faible luminosité grâce au matériau réfléchissant 3M® Scotchlite®

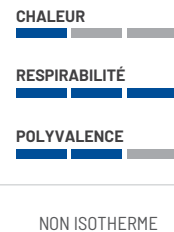

ROUGE/NOIR  
2847000

GRIS/BLEU  
2865300

NOIR/LIME  
2865301

**TECH54** 20K/20K **DWR** **3M** **Scotchlite** **YKK** ZIPPERS

# COMBINAISON TETON

COMBINAISON NON ISOTHERME ÉVOLUÉE AVEC DE NOUVELLES CARACTÉRISTIQUES DE PREMIÈRE QUALITÉ QUI PERMET UNE GRANDE AMPLITUDE DES MOUVEMENTS ET EMPÊCHE LA PÉNÉTRATION DE NEIGE POUR VOUS GARDER AU SEC ET CONFORTABLE

P À 3TG

- La confection en une seule pièce garantit que la neige reste à l'extérieur
- Tissu tissé extensible à trois épaisseurs pour une liberté de mouvement ultime
- Tire profit d'une membrane stratifiée interne collée TECH54 Pro dotée de propriétés de 20 000 mm/20 000 mm
- La coquille extérieure est traitée avec un traitement déperlant durable sans SPFA pour empêcher la neige et l'eau de pénétrer

- Armatures de 600 deniers aux genoux, renforts antiabrasion et ourlets, ainsi que des genouillères intégrées pour une protection ultime
- Quatre poches à l'extérieur (une sur la poitrine, deux aux cuisses, dont une munie d'un cordon pour balise, et une sur la manche) en plus d'une poche intérieure pour les lunettes protectrices ou les gants
- Bretelles élastiques à l'intérieur, pattes de taille réglables, manchettes de poignet et capuchon ajustable et amovible pour un confort accru et une polyvalence maximale

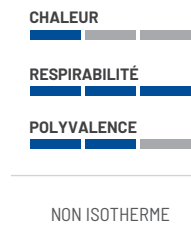

## AÉRATION SUPÉRIEURE

Aération à circulation de l'air à la hauteur de la poitrine et du dos, ainsi que deux aérations sur les cuisses permettant un flux d'air maximal pour vous garder au frais pendant la conduite.

## MOBILITÉ ACCRUE

Soufflet d'aisance au dos pour une plus grande liberté de mouvement et coupe articulée pour un maximum de mobilité et de confort.

## CONFORT PERSONNALISÉ

Pattes de taille réglables et bretelles internes pour un ajustement confortable et personnalisé.



**NOUVEAU**  
BLEU PROFOND  
2847005



NOIR  
2865306



OLIVE/NOIR  
2865307



ROUGE/NOIR  
2866400



**NOUVEAU**  
NOIR  
2847006

**NOUVEAU**  
GRIS  
2847007

P à 3TG | MTL à 2TGTL  
OFFERT EN TAILLE LONGUE

**TECH54** 10K/10K **DWR** **3M** THINSULATE™ **3M** Scotchlite™ Reflective Material **YKK** ZIPPERS

# SWITCHBACK 2.0

## BLOUSON

POLYVALENCE 3 EN 1 VÉRITABLE GRÂCE À UNE COQUILLE DURABLE ET UNE NOUVELLE DOUBLURE AMOVIBLE QUI PEUT ÊTRE PORTÉE SEULE

P À 3TG

- Coquille en polyester durable de 300 deniers antidéchirure et résistante aux accrocs, traitée avec un traitement déperlant durable sans SPFA pour empêcher la neige et l'eau de pénétrer la coquille extérieure
- Tire profit d'une membrane stratifiée interne collée TECH54 dotée de propriétés de 10 000 mm/10 000 mm
- Doublure matelassée isotherme amovible de 140 g au corps et de 100 g aux bras et se portant séparément
- Ourlet du bas ajustable avec un cordon de serrage pour empêcher la neige de pénétrer
- Capuchon amovible/réglable
- Trois poches externes avec fermeture à glissière (deux pour les mains et une sur la poitrine)
- Fentes d'aération à fermeture à glissière aux aisselles permettant un confort et une polyvalence accrue
- Très visible dans des conditions de faible luminosité grâce au matériau réfléchissant 3M® Scotchlite®

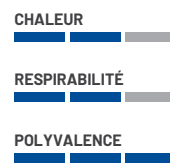

ISOTHERME



### POLYVALENCE MAXIMALE

Possibilité de retirer la doublure isotherme sans compromettre l'imperméabilité ou la respirabilité, afin de s'adapter aux conditions de conduite changeantes.

**TECH54** 10K/10K **DWR** **3M** THINSULATE™ **3M** Scotchlite™ Reflective Material **YKK** ZIPPERS

# SWITCHBACK 2.0

## SALOPETTE

SALOPETTE POLYVALENTE, IMPERMÉABLE ET RESPIRANTE AVEC DOUBLURE ISOTHERME ZONALE

P À 3TG  
À MOINS  
D'INDICATIONS  
CONTRAIRES

- Coquille en poly durable de 300 deniers antidéchirure et résistante aux accrocs, traitée avec un traitement déperlant durable sans SPFA pour empêcher la neige et l'eau de pénétrer la coquille extérieure
- Tire profit d'une membrane stratifiée interne collée TECH54 dotée de propriétés de 10 000 mm/10 000 mm
- Doublure isotherme de 120 g à l'avant et de 100 g à siège
- Deux fentes d'aération à l'intérieur des cuisses
- Fermetures à glissière pleine longueur aux jambes et revers coupe-vent avec sangles de retenue sur les lacets de botte
- Salopette pleine longueur à l'avant avec poche de poitrine avec fermeture à glissière
- Très visible dans des conditions de faible luminosité grâce au matériau réfléchissant 3M® Scotchlite®

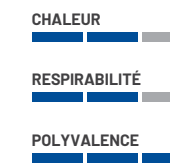

ISOTHERME



NOUVEAU NOIR 2847001



NOUVEAU ROUGE INDY 2847002



NOUVEAU BLEU NORTHSTAR 2847003

TECH54 5K/5K DWR

# TRAILSTAR

BLOUSON

CE BLOUSON ISOTHERME LÉGER ET RÉSISTANT DOTÉ D'UNE MEMBRANE 5 000 mm/5 000 mm VOUS GARDE AU CHAUD ET AU SEC SANS VOUS RUINER.

P À 3TG

- Coquille en polyester durable de 300 deniers traitée avec un traitement déperlant durable sans SPFA pour empêcher la neige et l'eau de pénétrer et vous garder au sec
- Tire profit d'une membrane stratifiée interne collée TECH54 dotée de propriétés de 5 000 mm/5 000 mm
- Doublure isotherme de 80 g sur le corps, 60 g sur les manches

- Passepoil réfléchissant à la poitrine et aux manches pour assurer une meilleure visibilité
- Manchettes de poignet avec poignets Velcro réglables et ourlet du bas ajustable par cordon de serrage pour empêcher la neige de pénétrer
- Deux poches extérieures pour les mains avec fermeture à glissière
- Deux fentes d'aération avec fermeture à glissière pour une conduite confortable toute la journée

CHALEUR

RESPIRABILITÉ

POLYVALENCE

ISOTHERME



TECH54 5K/5K DWR

# TRAILSTAR

SALOPETTE/PANTALON

CE PANTALON ISOTHERME LÉGER ET RÉSISTANT DOTÉ D'UNE MEMBRANE 5 000 mm/5 000 mm VOUS GARDE AU CHAUD ET AU SEC SANS VOUS RUINER.

P À 3TG

- Coquille en polyester durable de 300 deniers traitée avec un traitement déperlant durable sans SPFA pour empêcher la neige et l'eau de pénétrer et vous garder au sec
- Tire profit d'une membrane stratifiée interne collée TECH54 dotée de propriétés de 5 000 mm/5 000 mm
- Doublure isotherme de 60 g sur toute la superficie

- Bretelles élastiques réglables et languettes de réglage à la taille pour un ajustement personnalisé
- Deux poches pour les mains avec fermeture à glissière à la taille
- Revers coupe-vent avec sangles de retenue sur les lacets de botte pour empêcher la neige de pénétrer

CHALEUR

RESPIRABILITÉ

POLYVALENCE

ISOTHERME

NOUVEAU NOIR 2847004





**NOIR DISCRET**  
2847008



**BLEU NORTHSTAR**  
2847009



**NOIR/LIME**  
2866401



**NOIR/ROUGE**  
2866403

**NOIR**  
2833058

P à 3TG | MTL à 2TGTL  
OFFERT EN  
TAILLE LONGUE



**TECH54** 5K/5K **DWR** 3M THINSULATE™ 3M Scotchlite™ Reflective Material **YKK** ZIPPERS

# NORTHSTAR 3.0

## BLOUSON

**BLOUSON ISOTHERME POUR UNE CHALEUR EXCEPTIONNELLE AVEC UN ENCOMBREMENT MINIMAL ET UN EXCELLENT RAPPORT QUALITÉ-PRIX**

P À 3TG

- Coquille en polyester durable de 300 deniers antidéchirure et résistante aux accrocs, traitée avec un traitement déperlant durable sans SPFA pour empêcher la neige et l'eau de pénétrer la coquille extérieure et vous garder au sec
- Tire profit d'une membrane stratifiée interne collée TECH54 dotée de propriétés de 5 000 mm/5 000 mm
- Doublure isotherme amovible de 200 g au corps et de 100 g aux bras et au col
- Manchettes de poignet, ourlet ajustable avec cordon de serrage et jupe pare-neige intégrée pour empêcher la pénétration de neige
- Fentes d'aération pour une conduite confortable toute la journée
- Deux poches pour les mains avec fermeture à glissière à l'extérieur et une poche avec port multimédia à l'intérieur
- Très visible dans des conditions de faible luminosité grâce au matériau réfléchissant 3M® Scotchlite®

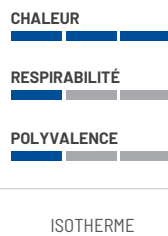

# NORTHSTAR

## SALOPETTE

**DOUBLURE ISOTHERME ZONALE POUR UNE CHALEUR EXCEPTIONNELLE AVEC UN ENCOMBREMENT MINIMAL ET UN EXCELLENT RAPPORT QUALITÉ-PRIX**

P À 3TG  
À MOINS  
D'INDICATIONS  
CONTRAIRES

- Coquille en poly durable de 300 deniers antidéchirure et résistante aux accrocs, traitée avec un traitement déperlant durable supérieur pour empêcher la neige et l'eau de pénétrer la coquille extérieure
- Tire profit d'une membrane stratifiée interne collée TECH54 dotée de propriétés de 5 000 mm/5 000 mm
- Doublure isotherme de 180 g sur la partie supérieure avant des jambes et le bas du dos et de 100 g au haut des fesses
- Fermeture à glissière sur le devant à deux curseurs
- Revers coupe-vent avec système de retenue sur les lacets de botte
- Très visible dans des conditions de faible luminosité grâce au matériau réfléchissant 3M® Scotchlite®

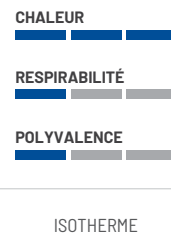

**NOIR**  
2865311

P à 3TG | MTL à 2TGTL  
OFFERT EN TAILLE LONGUE



**BLEU FONCÉ/  
BLEU MARINE**  
2865312



**OLIVE/NOIR**  
2865313



**NOIR**  
2865314

P à 3TG | MTL à 2TGTL  
OFFERT EN  
TAILLE LONGUE

**TECH54** 5K/5K **DWR** 3M THINSULATE™ 3M Scotchlite™ Reflective Material **YKK** ZIPPERS

# TRAVELER

## BLOUSON

**DOUBLURE ISOTHERME ÉVOLUÉE OFFRANT UNE MEILLEURE DURABILITÉ ET UNE CAPACITÉ DE RANGEMENT ULTIME POUR RÉSISTER AUX ÉLÉMENTS**

P À 3TG  
À MOINS  
D'INDICATIONS  
CONTRAIRES

- Couche extérieure du tissu en Cordura® durable de 600 deniers antidéchirure et résistante aux accrocs, traitée avec un traitement déperlant durable supérieur sans SPFA pour empêcher la neige et l'eau de pénétrer la coquille extérieure et vous garder au sec
- Tire profit d'une membrane stratifiée interne collée TECH54 dotée de propriétés de 5 000 mm/5 000 mm
- Doublure isotherme amovible de 300 g au corps, 220 g aux bras et de 100 g au col
- Capacité de rangement ultime grâce à quatre poches à l'extérieur (deux grandes poches cargo à l'avant et deux poches pour les mains munies de fermetures à glissière) en plus d'une poche interne avec fermeture à glissière
- Ourlet ajustable avec un cordon de serrage, jupe pare-neige et manchettes de poignet pour empêcher la neige de pénétrer
- Très visible dans des conditions de faible luminosité grâce au matériau réfléchissant 3M® Scotchlite®

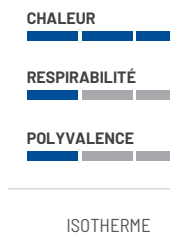

## SALOPETTE

**DOUBLURE ISOTHERME ÉVOLUÉE OFFRANT UNE MEILLEURE DURABILITÉ POUR RÉSISTER AUX ÉLÉMENTS**

P À 3TG  
À MOINS  
D'INDICATIONS  
CONTRAIRES

- Couche extérieure du tissu en Cordura® durable de 600 deniers antidéchirure et résistante aux accrocs, traitée avec un traitement déperlant durable supérieur sans SPFA pour empêcher la neige et l'eau de pénétrer la coquille extérieure et vous garder au sec
- Tire profit d'une membrane stratifiée interne collée TECH54 dotée de propriétés de 5 000 mm/5 000 mm
- Doublure isotherme de 180 g à l'avant et de 100 g en plus de fentes d'aération au niveau des cuisses pour un confort accru
- Genoux et siège renforcés, renforts antiabrasion pour une durabilité accrue
- Rangement supplémentaire grâce à deux poches aux cuisses et une poche de poitrine
- Très visible dans des conditions de faible luminosité grâce au matériau réfléchissant 3M® Scotchlite®

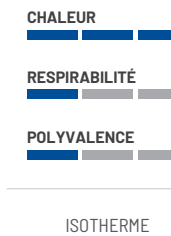



## VÊTEMENTS DE MONTAGNE POUR FEMMES



NOIR

2865326

GRIS

2865327

CABERNET

2865328

NOIR

2865329

**TECH54** 20K/20K **DWR** 3M THINSULATE™ 3M Scotchlite™ YKK ZIPPERS

# TETON

## BLOUSON

BLOUSON NON ISOTHERME ÉVOLUÉ AVEC DES CARACTÉRISTIQUES DE PREMIÈRE QUALITÉ QUI OFFRENT UNE IMPERMÉABILITÉ ET UNE RESPIRABILITÉ MAXIMALES

P À 3TG

- Tissu tissé extensible à trois épaisseurs pour une liberté de mouvement ultime
- Tire profit d'une membrane stratifiée interne collée TECH54 Pro dotée de propriétés de 20 000 mm/20 000 mm
- La coquille extérieure est traitée avec un traitement déperlant durable sans SPFA pour empêcher la neige et l'eau de pénétrer
- Quatre poches à l'extérieur (deux pour les mains, une sur la poitrine et une sur la manche) en plus d'une poche intérieure pour les lunettes protectrices ou les gants
- Fentes d'aération sur le devant et au dos pour contribuer à la circulation de l'air et vous garder au frais
- Manchettes de poignet, jupe pare-neige intégrée et capuchon ajustable et amovible, pour empêcher la neige de pénétrer et permettre une polyvalence maximale
- Très visible dans des conditions de faible luminosité grâce au matériau réfléchissant 3M® Scotchlite®

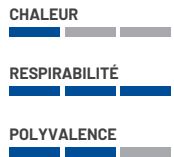

NON ISOTHERME

## SALOPETTE

SALOPETTE NON ISOTHERME ÉVOLUÉE AVEC DES CARACTÉRISTIQUES DE PREMIÈRE QUALITÉ QUI OFFRENT UNE IMPERMÉABILITÉ ET UNE RESPIRABILITÉ MAXIMALES

P À 3TG

- Tissu tissé extensible à trois épaisseurs pour une liberté de mouvement ultime
- Armatures de 600 deniers aux genoux, renforts antiabrasion et ourlets, ainsi que des genouillères intégrées pour une protection ultime
- Tire profit d'une membrane stratifiée interne collée TECH54 Pro dotée de propriétés de 20 000 mm/20 000 mm
- La coquille extérieure est traitée avec un traitement déperlant durable sans SPFA pour empêcher la neige et l'eau de pénétrer
- Une poche de poitrine et deux poches au niveau des cuisses (dont l'une est munie d'un cordon pour balise)
- Genoux articulés, pattes de taille ajustables et panneaux extensibles latéraux pour un confort de première qualité
- Très visible dans des conditions de faible luminosité grâce au matériau réfléchissant 3M® Scotchlite®

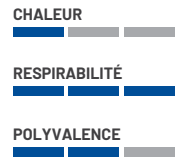

NON ISOTHERME



## VÊTEMENTS HYBRIDES POUR FEMMES



MAGENTA/GRIS

2847014

ROUGE/NOIR

2866405

NOIR

2865330

OLIVE/NOIR

2865331

NOIR

2864512

**TECH54** 10K/10K **DWR** 3M THINSULATE™ 3M Scotchlite™ YKK ZIPPERS

# SWITCHBACK 2.0 SWITCHBACK

## BLOUSON

POLYVALENCE 3 EN 1 VÉRITABLE GRÂCE À UNE COQUILLE DURABLE ET UNE NOUVELLE DOUBLURE AMOVIBLE QUI PEUT ÊTRE PORTÉE SEULE

P À 3TG

- Coquille en polyester durable de 300 deniers antidéchirure et résistante aux accrocs, traitée avec un traitement déperlant durable supérieur sans SPFA pour empêcher la neige et l'eau de pénétrer la coquille extérieure
- Tire profit d'une membrane stratifiée interne collée TECH54 dotée de propriétés de 10 000 mm/10 000 mm
- Doubleure matelassée isotherme amovible de 140 g au corps et de 100 g aux bras et se portant séparément
- Ourllet du bas ajustable avec un cordon de serrage pour empêcher la neige de pénétrer
- Capuchon amovible/réglable
- Trois poches externes avec fermeture à glissière (deux pour les mains et une sur la poitrine)
- Fentes d'aération à fermeture à glissière aux aisselles permettant un confort et une polyvalence accrus
- Très visible dans des conditions de faible luminosité grâce au matériau réfléchissant 3M® Scotchlite®

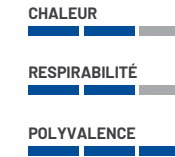

ISOTHERME

## SALOPETTE

SALOPETTE DE PREMIÈRE QUALITÉ, IMPERMÉABLE ET RESPIRANTE AVEC DOUBLURE ISOTHERME ZONALE

P À 3TG

- Coquille en poly durable de 300 deniers antidéchirure et résistante aux accrocs, traitée avec un traitement déperlant durable supérieur pour empêcher la neige et l'eau de pénétrer la coquille extérieure
- Tire profit d'une membrane stratifiée interne collée TECH54 dotée de propriétés de 10 000 mm/10 000 mm
- Doubleure isotherme de 120 g à l'avant et de 80 g à l'arrière
- Deux fentes d'aération aux cuisses
- Revers coupe-vent avec système de retenue sur les lacets de botte
- Très visible dans des conditions de faible luminosité grâce au matériau réfléchissant 3M® Scotchlite®

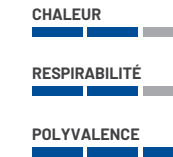

NON ISOTHERME

VÊTEMENTS

EQUIPEMENT DE MONTAGNE

GANTS

CASQUES ET LUNETTES PROTECTRICES

BOTTES PASSE-MONTAGNES ET BAGAGES

SÉCURITÉ ET COMMUNICATION

VÊTEMENTS CHAUFFANTS

MANTEAU LONG ET POLARIS RACING

COURSES INTÈRES STYLE DÉCONTRACTÉ

POUR JEUNES

COIFFURES



NOIR/ROUGE  
2847016



NOIR DISCRET  
2847015



BLEU NORTHSTAR  
2847017



NOIR/LIME  
2866406

TECH54 5K/5K DWR 3M THINSULATE™ 3M Scotchlite™ Reflective Material YKK ZIPPERS

# NORTHSTAR 3.0

## BLOUSON

BLOUSON DURABLE ET ISOTHERME POUR UNE CHALEUR EXCEPTIONNELLE

P À 3TG

- Coquille en polyester durable de 300 deniers antidéchirure et résistante aux accrocs, traitée avec un traitement déperlant durable sans SPFA pour empêcher la neige et l'eau de pénétrer la coquille extérieure et vous garder au sec
- Tire profit d'une membrane stratifiée interne collée TECH54 dotée de propriétés de 5 000 mm/5 000 mm
- Doublure isotherme amovible de 260 g au corps, 200 g aux bras et de 100 g au col

- Manchettes de poignet, ourlet ajustable avec cordon de serrage et jupe pare-neige intégrée pour empêcher la pénétration de neige
- Fentes d'aération pour une conduite confortable toute la journée
- Deux poches pour les mains avec fermeture à glissière à l'extérieur et une poche avec port multimédia à l'intérieur
- Très visible dans des conditions de faible luminosité grâce au matériau réfléchissant 3M® Scotchlite®

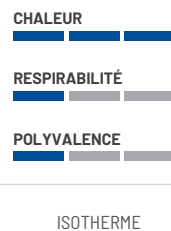

GRIS  
2864515  
NOIR  
2862445

P À 3TG | TC À 2TGC  
OFFERT EN TAILLE COURTE

TECH54 5K/5K DWR 3M THINSULATE™ 3M Scotchlite™ Reflective Material YKK ZIPPERS

# NORTHSTAR 2.0

## SALOPETTE

LA CONCEPTION DE SALOPETTE ISOTHERME ET DURABLE OFFRE UNE CHALEUR TOUTE LA JOURNÉE AVEC UNE DOUBLURE ISOTHERME LOCALISÉE

P À 3TG  
À MOINS  
D'INDICATIONS  
CONTRAIRES

- Coquille en poly durable de 300 deniers antidéchirure et résistante aux accrocs, traitée avec un traitement déperlant durable supérieur pour empêcher la neige et l'eau de pénétrer la coquille extérieure
- Tire profit d'une membrane stratifiée interne collée TECH54 dotée de propriétés de 5 000 mm/5 000 mm
- Doublure isotherme de 180 g sur la partie supérieure avant des jambes et le bas du dos et de 100 g au haut des fesses
- Revers coupe-vent avec système de retenue sur les lacets de botte
- Très visible dans des conditions de faible luminosité grâce au matériau réfléchissant 3M® Scotchlite®

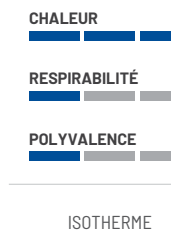

NOUVEAU

DOUBLURE  
CHAUFFANTE

POUR GANTS 2.0

P À 3TG

- Gardez vos mains au chaud pour les journées glaciales.
- Conçue pour loger sous tous les gants de randonnée Polaris et procurer une couche supplémentaire de chaleur et vous permettre de partir en randonnée plus longtemps.
- Réglez facilement le niveau de chaleur en appuyant sur un bouton situé sur la partie inférieure du gant.
- NOUVELLE batterie rechargeable USB-C

UNISEXE  
2847054

NOUVEAU

BLOC-BATTERIE DE RECHARGE  
POUR VÊTEMENTS CHAUFFANTS 2.0

- Compatible avec les nouvelles doublures chauffantes pour gants Polaris version 2.0 et le gilet chauffant
- Comprend : (1) batterie rechargeable USB-C de 7,4 V, (1) câble de recharge USB-C à USB-C

2847026



## TETON

GANTS

P À 3TG

- Paume articulée en cuir avec prise précurbée permettant un contrôle et un toucher supérieurs
- Le poignet à sangle réglable muni d'un coussin de protection en CAV/E empêche la neige de pénétrer.
- Doublure isotherme 3M® Thinsulate® de 100 g au revers de la main et au pouce
- L'index de la main gauche est muni d'un essuie-visière, permettant de conserver une vision claire.
- Index et pouce E-touch compatibles avec les écrans tactiles

DOUBLURE ISOTHERME



REMBOURRAGE



PRISE

POUR HOMMES  
2865373

TECH54

## TITAN

GANTS EN CUIR

P À 3TG

- Gants durables avec paume en cuir renforcé pour une grande résistance à l'usure, une meilleure maîtrise et d'excellentes sensations
- Doublure isotherme 3M® Thinsulate® de 300 g sur le revers de la main et doublure isotherme 3M® Thinsulate® de 100 g sur la paume
- Matériau réfléchissant 3M® Scotchlite® pour une sécurité accrue dans toutes les conditions météorologiques
- Chiffon pour lunettes protectrices intégré

DOUBLURE ISOTHERME



REMBOURRAGE

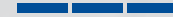

PRISE

POUR HOMMES  
2862480

TECH54

## SWITCHBACK

GANTS

P À 3TG

- Paume en cuir renforcé pour une meilleure maîtrise et d'excellentes sensations
- L'essuyage intégré des lunettes protectrices nettoie efficacement la neige, l'humidité et la glace.
- La doublure en molleton amovible et la doublure isotherme 3M® Thinsulate® de 150 g ajoutent polyvalence et chaleur.
- Compatible avec les écrans tactiles

DOUBLURE ISOTHERME



REMBOURRAGE



PRISE

POUR HOMMES  
2861460

TECH54

## NORTHSTAR

GANTS

P À 3TG

- Des performances de première qualité avec une construction robuste en polyester et cuir
- La paume en cuir renforcé offre une meilleure maîtrise et d'excellentes sensations.
- Pour hommes - Chaleur localisée et doublure isotherme 3M® Thinsulate® de 250 g sur le revers de la main et de 150 g au niveau de la paume
- Pour femmes - Chaleur localisée et doublure isotherme 3M® Thinsulate® de 300 g sur le revers de la main et de 150 g au niveau de la paume

DOUBLURE ISOTHERME



REMBOURRAGE



PRISE

POUR FEMMES  
2861462POUR HOMMES  
2861461

## RANGE

GANTS DE TRAVAIL

P À 3TG

- Légers et non isothermes, ces gants à la fois robustes et confortables sont conçus pour le travail ou la piste.
- Les paumes en simili cuir permettent une prise solide même lorsque mouillées.
- Les jointures en néoprène moulé offrent une durabilité et une protection accrues.
- Pièce en jersey bouclette intégrée au pouce pour essuyer les lunettes protectrices et matériau compatible avec les écrans tactiles à l'index, au majeur et au pouce

DOUBLURE ISOTHERME



REMBOURRAGE



PRISE

UNISEXE  
2865392

# ALIMENTEZ VOTRE PASSION

Animé par notre passion insatiable pour la conduite et le plein air, le 509 est le carburant qui vous permet de vivre votre enthousiasme pour l'aventure grâce à des produits innovants et des histoires inspirantes.

La gamme de casques 509 de Polaris tire profit d'une technologie innovante, d'une conception d'un niveau supérieur et de la polyvalence qui vous permet de conduire en confiance sur tout type de terrain. Que vous fassiez une ascension en montagne dans de la neige poudreuse profonde ou que vous profitiez d'une piste parfaitement entretenue, 509 pour Polaris a un casque adapté à votre passion pour la conduite.

**509 FOR**  
**POLARIS**



## IGNITE

### CONTRÔLE DE LA TEMPÉRATURE DOUBLE PANNEAUX IGNITE

Conduisez en toute confiance en sachant que votre vision ne sera pas embuée, mais plutôt claire comme le cristal pendant que vous parcourez les pistes.

**FIDLOCK**  
MAGNETIC TECHNOLOGY

La gamme de casques 509 pour Polaris se caractérise par la technologie Fidlock®, un dispositif de fermeture magnétique permettant d'enfiler et de retirer le casque facilement et réalisant chaque fois une fermeture rapide et sûre.



👉 S'OUVRE FACILEMENT À L'AIDE D'UNE SEULE MAIN

👉 MÊME AVEC DES GANTS

👉 HOMOLOGUÉ DOT ET CEE

## AFFRONTEZ LA JOURNÉE AVEC CONFIANCE

Le casque de motoneige idéal offre un ajustement adéquat, un confort pendant toute la journée et un style personnel qui peut inspirer confiance lorsque vous vous lancez dans la poudreuse. Trouvez l'agencement parfait parmi notre sélection inspirée des conducteurs de modèles modulaires, intégraux ou de style moto, avec tout, des visières électriques aux supports GoPro®.



### CASQUES INTÉGRAUX ET MODULAIRES

	MODULAR 2.0	509 DELTA R3L	509 DELTA R4
	BASE		ULTIME
<b>CERTIFICATIONS DE SÉCURITÉ</b> Homologation routière aux États-Unis	HOMOLOGUÉ DOT	HOMOLOGUÉ DOT	HOMOLOGUÉ DOT
<b>MODULAIRE</b> Mentonnière avant relevable polyvalente	X		X
<b>INTÉGRAL</b> Protection intégrale		X	
<b>LENTILLE SOLAIRE RABATTABLE</b> S'ajuste facilement aux conditions d'éclairage changeantes	X	X	X
<b>VISIÈRE ÉLECTRIQUE</b> Visibilité sans buée	X	<b>IGNITE</b>	<b>IGNITE</b>
<b>DOUBLURE ET COUSSINETS AMOVIBLES</b> Retrait facile pour le lavage et l'ajustement	X	X	X
<b>PROTECTEUR DE RESPIRATION AMOVIBLE</b> Une protection complète et amovible pour procurer une circulation de l'air optimale	X	X	X
<b>FIDLOCK</b> Système de sangles magnétiques à ouverture facile		X	X



### CASQUES DE MOTO

	TENACITY 4.0	TACTICAL 3.1 MTN	509 ALTITUDE 2.0
	BASE		ULTIME
<b>CERTIFICATIONS DE SÉCURITÉ</b> Homologation routière aux États-Unis et en Europe	HOMOLOGUÉ DOT HOMOLOGUÉ CEE 22.06	HOMOLOGUÉ DOT HOMOLOGUÉ CEE 22.06	HOMOLOGUÉ DOT
<b>DOUBLURE ET COUSSINETS AMOVIBLES</b> Retrait facile pour le lavage et l'ajustement	X	X	X
<b>PROTECTEUR DE RESPIRATION AMOVIBLE</b> Une protection complète et amovible pour procurer une circulation de l'air optimale	X	X	X
<b>FIDLOCK</b> Système de sangles magnétiques à ouverture facile		X	X
<b>COMPATIBLE AVEC LES SYSTÈMES DE COMMUNICATION UNIVERSELS CARDO</b> Compatible avec l'appareil de communication universel Cardo (vendu séparément)		X	
<b>SUPPORT GOPRO®</b> Compatible avec un support de caméra universel			X



OLIVE/NOIR  
2865402



CABERNET/GRIS  
2865403



NOIR  
2861467



BLEU FONCÉ  
2865406



NOIR  
2861464



ROUGE  
2864539



MAUVE STYLE RÉTRO  
2866459

## 509 DELTA R3L

FOR  
POLARIS

IGNITE

FIDLOCK

POLYVALENCE ILLIMITÉE DANS LES CONFIGURATIONS DOUBLE SPORT, INTÉGRALE OU OUVERTE AVEC UNE PROTECTION DE PREMIÈRE QUALITÉ

TP À 2TG

### COQUILLE

- Polycarbonate léger

### POIDS

- 1680 g

### CARACTÉRISTIQUES

- Options de configuration sport double, intégrale ou sans visière
- Deux panneaux anti-rayures, protecteur transparent électrique avec recouvrement ITO antibuée
- Comprend, de série, une boucle de sangle magnétique Fidlock® à ouverture facile
- Lentille solaire rétractable de couleur ambre

- Visière amovible à bouton-poussoir
- Protecteur de menton par temps froid amovible
- Doublure et coussinets de joue amovibles/lavables
- Homologué DOT

## 509 DELTA R4

FOR  
POLARIS

IGNITE

FIDLOCK

CONCEPTION ULTIME MODULAIRE TOUT-EN-UN AVEC UNE VISION, UN CONFORT ET UNE COMMODITÉ EXCEPTIONNELS

TP À 2TG

### COQUILLE

- Polycarbonate léger

### POIDS

- 1680 g

### CARACTÉRISTIQUES

- Large champ de vision pour des visions périphériques étendues
- Visière chauffante à double vitre pour une vision sans givre ni buée
- La visière chauffante IGNITE est alimentée par la batterie de votre motoneige et vient avec tous les câbles de connexion nécessaires

- Activation facile du loquet d'une seule main et adapté aux gants
- Jugulaire magnétique Fidlock® qui se fixe rapidement
- Aération à écoulement réglable pour plus de confort
- Homologué DOT



**NOUVEAU**  
GRIS PÂLE/BLEU  
2847055



**NOUVEAU**  
OLIVE  
2847056



NOIR  
2861469



FIBRE DE CARBONE  
NOIR/LIME  
2861473

# 509 ALTITUDE 2.0



CONCEPTION LÉGÈRE, STYLE AXÉ SUR LA PERFORMANCE ET CAPACITÉ DE MONTAGE GOPRO®

TP À 4TG

## COQUILLE

- Coquille extérieure en alliage de polymères thermoplastiques

## POIDS

- Matériau composite aussi léger que 1 200 g
- Fibre de carbone aussi légère que 1 150 g

## CARACTÉRISTIQUES

- Construction solide et légère en fibre de carbone ou matériau composite
- Coupe adaptée pour un confort pendant toute la journée
- Le protecteur de respiration intégré de la série Pro offre une excellente ventilation et circulation de l'air
- La pièce oculaire en une seule pièce crée un joint anti-courant d'air avec les lunettes protectrices 509
- Technologie de jugulaire magnétique Fidlock® et support GOPRO® intégré
- Homologué DOT



BLEU  
2833143

GRIS/BLEU  
2865434

BORDEAUX/FUCHSIA  
2865435

OLIVE/NOIR  
2866467

ORANGE/HAVANE  
2864559

GRIS/LIME  
2864560

NOIR  
2864859

# TENACITY 4.0

UNE COMBINAISON DE STYLE MODERNE ET DE PROTECTION DE PREMIÈRE QUALITÉ AVEC UN RAPPORT QUALITÉ-PRIX INCROYABLE

TP À 2TG

## COQUILLE

- Thermoplastique résistant aux chocs et moulé par injection

## POIDS

- 1 500 g

## CARACTÉRISTIQUES

- Casque à ventilation complète
- La jugulaire à dégagement rapide ProClip vous permet de la fixer en quelques secondes
- Protecteur de respiration amovible
- Écran de protection réglable sans outils
- Doublure amovible et lavable
- Coque de casque à double homologation DOT/CEE 22.06



**NOUVEAU**  
NOIR  
2847057



**NOUVEAU**  
STYLE RÉTRO  
2847058



**NOUVEAU**  
ROUGE/GRIS  
2847059



**NOUVEAU**  
MAUVE STYLE RÉTRO  
2847060

# TACTICAL 3.1 MTN



FAITES L'EXPÉRIENCE D'UNE PROTECTION, D'UN CONFORT ET D'UNE CONNECTIVITÉ DE PREMIER RANG DANS LES MONTAGNES

TP À 4TG

## COQUILLE

- La fabrication en polycarbonate et polymère d'ABS permet d'assurer une solidité et une sensation de légèreté pour une protection maximale.

## POIDS

- À partir de 1 300 g

## CARACTÉRISTIQUES

- Système de diffuseur d'évacuation qui génère une pression négative en fonction de la vitesse de déplacement et aspire l'air humide du protecteur de respiration
- Compatibilité avec les systèmes de communication universels Cardo® - intégration et assemblage facile des modules de systèmes de communication universels Cardo® (vendus séparément)

- Technologie de jugulaire magnétique Fidlock®
- Conception avec doublure pelucheuse
- Compatible avec le système de protection VEES (vendu séparément) pour les journées froides
- Homologué DOT et CEE 22.06



DOUBLURE VEES  
2865514



MAT  
BLEU FONCÉ  
LENTILLE SOLAIRE FUMÉE  
2865433



BRILLANT  
STYLE RÉTRO  
LENTILLE SOLAIRE AMBRÉE  
2862475



BRILLANT  
NOIR/GRIS/LIME  
LENTILLE SOLAIRE FUMÉE  
2864558



MAT  
NOIR  
LENTILLE SOLAIRE AMBRÉE  
TP À 5TG | 2868552

# MODULAR 2.0

UN CASQUE MODULAIRE POUR LE CONDUCTEUR MODERNE - PERFECTIONNÉ, ÉQUIPÉ D'UNE VISIÈRE ÉLECTRIQUE ET PARFAIT POUR UNE LONGUE JOURNÉE SUR LES PISTES

TP À 4TG  
À MOINS  
D'INDICATIONS  
CONTRAIRES

## COQUILLE

- Coque en plastique moulé par injection résistante aux chocs

## CARACTÉRISTIQUES

- Protecteur de respiration en caoutchouc de silicone pour un profil bien ajusté
- Joint étanche ajouté au menton et au cou pour le confort et une protection contre le bruit
- Système de fixation de protecteur de respiration pour une conversion facile
- Orifice d'aération à bouton-poussoir pour faciliter l'utilisation lors du port de gants
- Mécanisme de fermeture à crochet et à loquet en acier

## POIDS

- 1 850 g

## PIÈCES DE RECHANGE POUR CASQUE MODULAR 1.0/1.5/2.0

- Lentille double électrique, DÉL Tranz/Rr | 2861235
- Cordon électrique, L/D Tranz | 2861236
- Défecteur de respiration | 2862136
- Protecteur de respiration | 2862137
- Trousse de cliquet/plaque latérale | 2862140

## LENTILLE DE RECHANGE RÉTRACTABLE POUR LES CONDITIONS DE FAIBLE LUMINOSITÉ DISPONIBLE À L'ACHAT

- Lentille rétractable fumée Mod 2.0 | 2861551
- Ambre | 2861563





**LIME/NOIR**

2847063



TINTE CHROMÉE JAUNE, RÉFLÉCHISSANT

**MAUVE STYLE RÉTRO**

2866464



TEINTÉ FRAMBOISE FUMÉ À EFFET MIROIR

**OLIVE/NOIR**

2866465



TEINTE FUMÉE

**STYLE DISCRET**

2833155



FUMÉE TRANSPARENTE

**STYLE RÉTRO**

2833156



FUMÉE TRANSPARENTE

**MAGENTA/NOIR**

2847064



FUMÉE

**BLEU**

2865426



TINTE CHROMÉE TRANSPARENTE, RÉFLÉCHISSANT

**NOIR/BLANC**

2864544



FUMÉE

**STYLE RÉTRO**

2862555

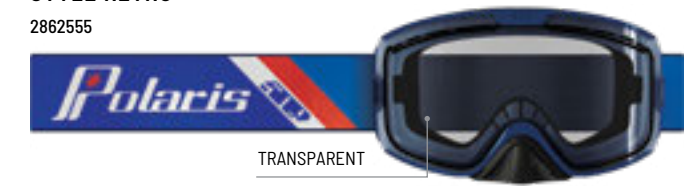

TRANSPARENT

**ROUGE/NOIR**

2866463



TINTE CHROMÉE TRANSPARENTE, RÉFLÉCHISSANT

**NOIR/GRIS**

2861476



FUMÉE

# X7

## LUNETTES PROTECTRICES SINISTER X7 509

EXCELLENTE VISIBILITÉ, PERFORMANCE ANTIBUÉE ET DURABILITÉ

- Le système de retenue de lentille 5MAG est une technologie de lentille magnétique qui permet de changer rapidement et facilement de lentille, peu importe où vous vous trouvez.
- Monture de lunette souple pour un confort et un ajustement inégalés
- Monture de lentille rigide pour un ajustement optimal et une excellente étanchéité
- Compatible avec le port de lunettes
- Des fentes d'air à volets dans la monture permettent de contrôler ou de couper le débit d'air dans la lunette.
- Remplacement facile de la lentille en fonction des conditions
- Des teintes améliorées et des technologies d'amélioration du contraste et pour faible luminosité, comme des lentilles polarisées, HCS et photochromatiques, sont également offertes.

**LENTILLES SINISTER X7**

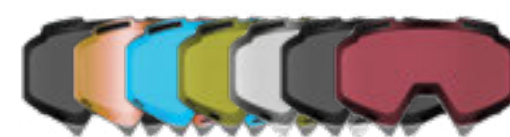

TEINTE FUMÉE POLARISÉE	2864555	TRANSPARENT	2833173
ROSE FEU	2833170	FUMÉ	2833174
BLEU	2833171	ROSE	2833175
JAUNE	2833172		



**TECHNOLOGIE DE LENTILLE MAGNÉTIQUE 5MAG À CHANGEMENT RAPIDE**

PERMUTEZ FACILEMENT LES LENTILLES.

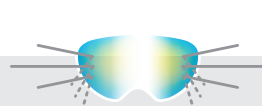

**RÉFLÉCHISSANT**

- Réduit l'éblouissement en réfléchissant la lumière.
- Maintient la visibilité des affichages ACL.
- Associé à des teintes plus pâles pour compenser l'obscurcissement



**POLARISÉ**

- Réduisent substantiellement l'éblouissement et l'aveuglement.
- Bloquent les ondes lumineuses horizontales.
- Réduit la fatigue oculaire.

# KINGPIN

## LUNETTES PROTECTRICES KINGPIN 509

MATÉRIAUX DE PREMIÈRE QUALITÉ INTÉGRÉS À UN ENSEMBLE ABORDABLE

- Lentilles sphériques surdimensionnées qui procurent une vision périphérique optimale
- Protection maximale contre la buée et les rayures
- La monture profilée et les joints en mousse triple-couche étanchéissent contre le froid et la neige.
- Le couvre-nez amovible procure une protection polyvalente par temps froid.
- Technologie de changement rapide de la lentille permettant de changer rapidement la teinte de lentille

**LENTILLES KINGPIN**



TRANSPARENT	2868547	CHROME	2868549
JAUNE	2868548	FUMÉE POLARISÉE	2868550



**TECHNOLOGIE DE LENTILLE À CHANGEMENT RAPIDE**

PERMUTEZ FACILEMENT LES LENTILLES.



**BLEU**

Réduit la fatigue oculaire.



**JAUNE**

Améliore la définition des terrains dans des conditions de journée blanche.



**TRANSPARENT**

Accentue les contrastes sous des conditions nuageuses.



**FUMÉ**

Réduit la luminosité sans dénaturer la couleur.



**ROSE**

Donne une visibilité supérieure dans des conditions de faible éclairage.

TROUVEZ LA LENTILLE PARFAITE POUR CHAQUE CONDITION DE LUMINOSITÉ SUR [POLARIS.COM/SNOWGOGGLES](http://POLARIS.COM/SNOWGOGGLES).



**SYSTÈME BOA® FIT  
COMPARATIVEMENT AUX LACETS TRADITIONNELS**

Poussez pour actionner. Tournez pour serrer. Tirez pour dégager rapidement. Le système BOA® Fit offre un ajustement de précision micro-réglable conçu pour offrir des performances dans les conditions les plus exigeantes.



**NOUVEAU**  
**BOTTES SWITCHBACK 3.0**

**PERFORMANCE, CHALEUR ET CONFORT**

- Membrane TECH54 imperméable et respirante qui chasse l'humidité et permet à la sueur de s'échapper pour garder vos pieds au sec et confortables.
- Doublure isotherme 3M® Thinsulate® de 800 g qui contribue à préserver la chaleur par temps froid
- Matériau en cuir durable
- Système BOA® Fit
- Semelle d'usure Hypergrip avec Ice-Lock™ qui fournit une meilleure traction sur les surfaces glissantes et humides.
- L'anneau métallique en D empêche la neige de pénétrer lorsqu'il est utilisé avec les sangles de retenue des lacets de bottes sur les revers des salopettes Polaris.

**POINTURES : 5 À 14**

**DOUBLURE ISOTHERME**

**TRACTION**

**POIDS**



**NOIR**  
2847053



**PASSE-MONTAGNE DE MONTAGNE**

- Ouvertures pour respirer découpées au laser
- Matériau extensible dans les quatre sens et résistant au vent dans des zones clés tout en fournissant un confort absolu

2866357



**PASSE-MONTAGNE DE PISTE**

- Protection pour le nez antibuée en néoprène
- Matériau plus épais extensible dans les quatre sens et résistant au vent dans des zones clés tout en fournissant un confort absolu

2866358



**NOUVEAU OGGIO**  
**SAC À ROULETTE RIG 9800 2.0**

- Système de plateau d'équilibrage de la charge structurale (SLED) pour une durabilité et une maniabilité accrues dans les conditions les plus difficiles
- Grand compartiment principal avec séparateurs réglables et compartiment rembourré pour casque
- Construction intégrale en iFOM (mousse intégrée) offrant une protection accrue du contenu
- Roues surdimensionnées robustes avec un dégagement supplémentaire
- Poignée télescopique
- Dimensions : 34 x 16,5 x 15,25 po (H x l x P)

2847096



**NOUVEAU OGGIO**  
**BAGAGE À MAIN**

- Les roulettes en ligne spécialement conçues et les poignées rétractable verrouillables offrent une mobilité optimale.
- Deux poches extérieures discrètes à profil bas
- Sangles internes de compression
- Bagage à main de taille réglementaire pour les compagnies aériennes avec fermeture à glissière permettant un élargissement de 2,5 po
- Plusieurs poignées de maintien
- Dimensions : 22 x 14 x 9 po (H x l x P)

2847100



**NOUVEAU OGGIO**  
**SAC PRO POUR BOTTES**

- Grande taille, convient aux bottes jusqu'à la pointure 14
- Poignée de maintien rembourrée améliorée
- Poche de rangement intérieure à mailles ouvertes
- Fond en PU caoutchouté résistant aux intempéries
- Zones à mailles ouvertes ventilées permettant la circulation de l'air à travers le sac
- Dimensions : 18 x 10,5 x 15 po (H x l x P)

2847097



**NOUVEAU OGGIO**  
**SAC À DOS NORTHSTAR**

- Compartiment pour ordinateur portable à ouverture supérieure doublée en molleton, compatible avec la plupart des ordinateurs portatifs de 15 po
- Grand compartiment principal pour les articles essentiels du quotidien
- Panneaux en mousse intégrés maintenant les appareils électroniques et les objets de valeur en sécurité
- Passage pour poignée de bagage facilitant la mobilité
- Dimensions : 18,25 x 15 x 10,5 po (H x l x P)

2847099



**NOUVEAU OGGIO**  
**SAC POUR CASQUE HEAD CASE**

- Sac pour casque surdimensionné convenant à toutes les tailles, avec ou sans lentille
- Panneaux en mousse intégrés et intérieur en molleton supplémentaire offrant une protection optimale
- Fermeture à glissière avec dents protectrices empêchant les rayures causées par les fermetures à glissière
- Fond doublement renforcé
- Dimensions : 19 x 13 x 11 po (H x l x P)

2847098



**NOUVEAU OGGIO**  
**SAC DE RANGEMENT  
BACKCOUNTRY**

- Grand compartiment principal avec poche intérieure pour les objets de valeur
- Poche extérieure à fermeture à glissière sur le devant pour un accès rapide
- Bandoulière amovible et passage pour poignée de bagage facilitant le transport
- Dimensions : 10,5 x 20 x 9,5 po (H x l x P)

2847101



# RESTEZ CONNECTÉ

## FAITES DE N'IMPORTE QUEL CASQUE UN CASQUE INTELLIGENT AVEC LE MICRO PACKTALK EDGE DE CARDO

Optimisée par le système d'interphone Dynamic Mesh de 2e génération, la gamme d'appareils Cardo PACKTALK établit de nouvelles normes en matière de connectivité et de conception. La sonorité puissante du système audio JBL® rendra chaque randonnée mémorable. Grâce à la cote d'imperméabilité IP67 et à la garantie sans tracas de 3 ans, vous pourrez conduire à volonté, qu'il pleuve, qu'il neige ou qu'il fasse beau. Offert en ensemble simple ou double, le PACKTALK EDGE transforme n'importe quel casque en casque intelligent. Il suffit de le fixer sur votre casque à l'aide du support magnétique Air et vous êtes prêt. Lorsque vous ne conduisez pas, glissez les écouteurs PACKTALK EDGEPHONES pour une communication claire, que vous encadriez sur la piste ou guidiez des enfants dans la cour.



### PACKTALK EDGE

- Support magnétique Air breveté simple et sécuritaire
- Fonctionnement avec la voix naturelle
- Connectez facilement jusqu'à 15 conducteurs avec une portée allant jusqu'à 1,6 km/1 mille.

Simple | 2866576  
Duo | 2864964



### ÉCOUTEURS PACKTALK EDGEPHONES

- Support magnétique Air breveté
- Réduction passive du bruit (NRR 15)
- Conception robuste et résistante
- PACKTALK EDGE inclus

2865796



### MICROPHONE ÉTANCHE IP67

- Couvre-micro résistant au gel vous permettant de rester connecté sur les pistes, même lors des journées enneigées

2865797



### TROUSSE POUR 2<sup>e</sup> CASQUE

- Permet d'utiliser facilement votre appareil PACKTALK existant sur un autre casque, afin de passer sans interruption des montagnes enneigées aux dunes de sable

2865665



### GILET TEKVEST® FREESTYLE

LE GILET FREESTYLE OFFRE UNE PROTECTION DU TRONC POLYVALENTE, FIABLE ET CONFORTABLE ET UNE VALEUR REMARQUABLE.

TP À 3TG

- Système de sangles réglables procurant un ajustement parfait
- Panneaux de masse moléculaire très élevée solides et protecteurs couvrant les épaules
- Panneaux à mailles ouvertes avant et arrière favorisant une circulation d'air frais



NOIR  
2862577



VOYEZ PLUS DE DÉTAILS SUR LA SÉCURITÉ ET MAGASINEZ EN LIGNE  
[POLARIS.COM/SNOWMOBILESAFETYANDCOMMS](https://www.polaris.com/snowmobilesafetyandcomms).

# VÊTEMENTS CHAUFFANTS POLARIS

Restez au chaud même lors des journées les plus froides avec des vêtements chauffants Polaris. En conservant la chaleur près de votre corps, vous pourrez rester dehors plus longtemps pour toutes vos aventures hivernales. La gamme de vêtements chauffants Polaris comprend un gilet chauffant, des couches de base chauffantes et une doublure chauffante pour gants à la fois pour les hommes et les femmes. Réglez facilement la chaleur sur simple effleurement d'un bouton.



## NOUVEAU GILET CHAUFFANT 2.0

- Idéal pour toute activité de plein air
- Tissu lavable à la machine qui retient le duvet avec 100 g de doublure isotherme 3M® Thinsulate® pour se sentir au chaud avec ou sans la fonction de chauffage.
- NOUVELLE batterie rechargeable USB-C de 7,4 V offrant jusqu'à 8 heures d'autonomie par charge (incluse); batterie non lavable à la machine, retirer avant le lavage
- Choisissez facilement parmi 4 réglages de chaleur pour vous ajuster aux conditions météorologiques changeantes grâce à des boutons intégrés.



POUR HOMMES

P à 3TG  
2847012

POUR FEMMES

P à 3TG  
2847021

## NOUVEAU DOUBLURE CHAUFFANTE POUR GANTS 2.0

- Gardez vos mains au chaud pour les journées glaciales.
- Conçue pour loger sous tous les gants de randonnée Polaris et procurer une couche supplémentaire de chaleur et vous permettre de partir en randonnée plus longtemps.
- Réglez facilement le niveau de chaleur en appuyant sur un bouton situé sur la partie inférieure du gant.
- NOUVELLE batterie rechargeable USB-C



UNISEXE

P à 3TG  
2847054

## NOUVEAU BLOC-BATTERIE DE RECHARGE POUR VÊTEMENTS CHAUFFANTS 2.0

- Compatible avec les nouvelles doublures chauffantes pour gants Polaris version 2.0 et le gilet chauffant
- Comprend : (1) batterie rechargeable USB-C de 7,4 V, (1) câble de recharge USB-C à USB-C

2847026



### INDICE DE CHALEUR

	100 %	75 %	50 %	25 %
	Jusqu'à 135 °F	Jusqu'à 120 °F	Jusqu'à 105 °F	Jusqu'à 90 °F
	Jusqu'à 2 h	Jusqu'à 3 h	Jusqu'à 4 h	Jusqu'à 8 h

REMARQUE : Les estimations de chaleur et de durée peuvent varier en fonction des conditions. L'exposition de la batterie à des températures froides peut influencer ces estimations.

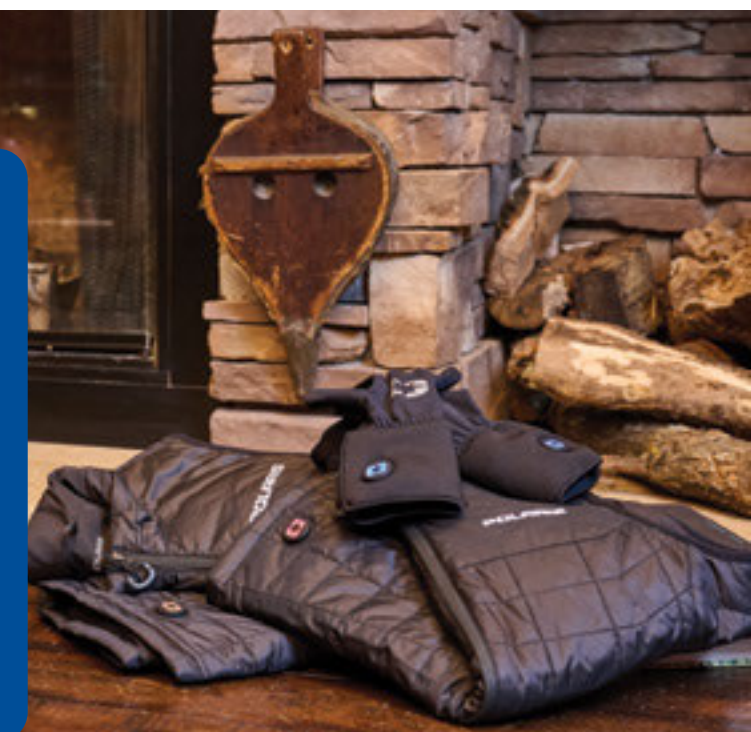

VÊTEMENTS  
ÉQUIPEMENT DE MONTAGNE  
GANTS  
CASQUES ET LUNETTES PROTECTRICES  
BOTTES PASSE-MONTAGNES ET BAGAGES  
SÉCURITÉ ET COMMUNICATION  
VÊTEMENTS CHAUFFANTS  
MANTEAU LONG ET POLARIS RACING  
COUCHES INTERMÉDIAIRES DÉCONTRACTÉES  
POUR JEUNES  
COIFFURES



**TECH54** 5K/5K **DWR**

**NOUVEAU**  
MANTEAU LONG

BLOUSON LONG ISOTHERME QUI VOUS GARDE AU CHAUD ENTRE LES RANDONNÉES COMME LES JOURS DE COURSE

P À 3TG

- Membrane TECH54 imperméable et respirante classée 5 000 mm/5 000 mm
- Doublure isotherme de 120 g
- Traitement déperlant durable sans SPFA pour vous garder au chaud et au sec
- Fermeture à glissière bidirectionnelle sur le devant et deux poches pour les mains avec fermeture à glissière à la taille



NOIR  
2847013

# L'ÉQUIPE POLARIS REPOUSSE LES LIMITES DE LA COURSE

Montrez votre passion pour l'adrénaline avec notre gamme de vêtements Polaris Racing.



CHANDAIL À CAPUCHON À FERMETURE À GLISSIÈRE INTÉGRALE POLARIS RACING

P à 3TG  
**NOUVEAU** Bleu | 2847035  
Noir | 2884594



T-SHIRT POLARIS RACING POUR HOMMES

P à 3TG  
Bleu | 2865440  
Noir | 2884619



T-SHIRT POLARIS RACING POUR FEMMES

P à 3TG  
Noir | 2865513



CASQUETTE POLARIS RACING

Bleu | P/M | 2865525  
Bleu | G/TG | 2865526  
Noir | P/M | 2864714  
Noir | G/TG | 2864581



TUQUE POLARIS RACING

Noir | 2864700

## COUCHES INTERMÉDIAIRES POUR HOMMES

### COUCHES DE BASE ET COUCHES INTERMÉDIAIRES

Les couches de base reposent sur votre peau pour réguler votre température corporelle en favorisant l'imbibition par capillarité de l'humidité. Ajoutez des couches intermédiaires isolantes pour labonne intensité de chaleur pour vos conditions de randonnée.



**BAS**  
2861452



**HAUT**  
2861451



**NOUVEAU**  
**BLEU**  
2847011



**NOIR**  
2865323



**OLIVE**  
2865324

### COUCHE DE BASE DE POIDS MOYEN

COUCHE DE BASE LÉGÈRE, CONFORTABLE ET RÉSISTANTE À L'HUMIDITÉ

P À 3TG

- Tissu extensible confortable pour permettre une mobilité optimale
- 92 % polyester, 8 % spandex
- Tissu brossé doublé de molleton de 220 g qui procure confort et chaleur.



**NOUVEAU**  
**HAVANE**  
2847028



**NOIR**  
2865351



**BLEU**  
2865353

### CHANDAIL À FERMETURE À QUART DE GLISSIÈRE ALPINE

COUCHE INTERMÉDIAIRE DOUBLÉE DE MOLLETON POUR UNE CHALEUR ESSENTIELLE EN RANDONNÉE, MAIS SUFFISAMMENT ÉLÉGANTE ET CONFORTABLE POUR ÊTRE PORTÉE N'IMPORTE OÙ

P À 3TG

- Doublure en molleton qui vous garde confortable et au chaud.
- Bougez librement grâce à ce tissu extensible dans les quatre directions.
- Coupe amincie et seyante



### GILET MATELASSÉ ROSEAU

COUCHES INTERMÉDIAIRES POLYVALENTES COMBINÉES À UN STYLE MATELASSÉ CLASSIQUE

P À 3TG

- Couche extérieure du tissu coupe-vent en polyester durable qui contribue à vous protéger des éléments.
- La doublure isotherme 3M® Thinsulate® de 140 g vous garde au chaud par temps froid.
- Couleurs contrastantes classiques et poches pour les mains avec fermetures à glissière



**MOYEN GRIS**  
2847070



**BLEU NORTHSTAR**  
2847071



**BLEU MARINE**  
2847072

### NOUVEAU CHANDAIL À FERMETURE À QUART DE GLISSIÈRE NORTHSTAR

COUCHE INTERMÉDIAIRE ULTRALÉGÈRE AVEC TOUCHER DOUX ET AJUSTEMENT DE PREMIÈRE QUALITÉ

P À 3TG

- Une utilisation polyvalente à la fois sur et hors piste
- Le mélange de polyester et de spandex procure un ajustement flexible.



**NOUVEAU**  
**ROUGE INDY**  
2847031



**GRIS**  
2865355

### COUCHE INTERMÉDIAIRE SWITCHBACK 2.0

COMBATTEZ LE FROID SANS LES GROSSES ÉPAISSEURS ET ENFILEZ FACILEMENT VOTRE BLOUSON.

P À 3TG

- La surface en molleton technique de 260 g fabriqué à partir d'un mélange de polyester et spandex permet d'améliorer l'ajustement sans restreindre les mouvements.
- Poches pour les mains avec fermetures à glissière permettant un rangement sûr



### COUCHE INTERMÉDIAIRE RANGE AVEC FERMETURE À GLISSIÈRE INTÉGRALE

COUCHE INTERMÉDIAIRE CHAUDE MAIS RESPIRANTE, PARFAITE POUR LA CONDUITE

P À 3TG

- Fabrication en tricot épais molletonné en 100 % polyester de 330 g et intérieur en molleton brossé offrant une chaleur accrue
- Coutures recouvertes permettant une durabilité accrue
- Poches latérales pour les mains avec fermetures à glissière permettant un rangement sûr



**NOIR**  
2865357



**SABLE**  
2865358



**OLIVE**  
2865359

### COUCHE INTERMÉDIAIRE TRAVELER AVEC DEMI-FERMETURE À GLISSIÈRE

COUCHE INTERMÉDIAIRE EXTRÊMEMENT CHAUDE ET POLYVALENTE QUI SE PORTE SEULE OU COMME COUCHE SUPPLÉMENTAIRE.

P À 3TG

- Molleton sherpa antiboulochage en 100 % polyester de 330 g pour une chaleur accrue
- Poches pour les mains et poche de poitrine avec fermetures à glissière permettant un rangement sûr



**NOUVEAU**  
**ROUGE INDY**  
2847029



**NOIR**  
2847030



### COUCHE INTERMÉDIAIRE RANGE AVEC DEMI-FERMETURE À GLISSIÈRE

NOTRE COUCHE INTERMÉDIAIRE LA PLUS VENDUE EST MAINTENANT OFFERTE EN VERSION À ENFILER.

P À 3TG

- Fabrication en tricot épais molletonné en 100 % polyester de 330 g et intérieur en molleton brossé offrant une chaleur accrue
- Coutures recouvertes permettant une durabilité accrue



**VERT FORÊT**  
2866408



**NOIR**  
2865360



**GRIS**  
2865361



**BLEU**  
2865362



**NOIR**  
2865499

### PANTALON DE JOGGING EN TRICOT

CHAUD ET CONFORTABLE, IDÉAL À PORTER APRÈS UNE JOURNÉE PASSÉE EN MOTONEIGE

P À 3TG

- Molleton antiboulochage de 270 g avec contrôle de l'humidité
- Deux poches avec fermeture à glissière, une au dos et une sur le côté
- Coupe athlétique



VÊTEMENTS

ÉQUIPEMENT DE MONTAGNE

GANTS

CASQUES ET LUNETTES PROTECTRICES

BOTTES PASSE-MONTAGNES ET BAGAGES

SÉCURITÉ ET COMMUNICATION

VÊTEMENTS CHAUFFANTS

MANTEAU LONG ET POLARIS RACING

COUCHES INTERMÉDIAIRES INTÉRIEURES DÉCONTRACTÉ

POUR JEUNES

COIFFURES

## COUCHES INTERMÉDIAIRES POUR FEMMES

### COUCHES DE BASE ET COUCHES INTERMÉDIAIRES

Les couches de base reposent sur votre peau pour réguler votre température corporelle en favorisant l'imbibition par capillarité de l'humidité. Ajoutez des couches intermédiaires isolantes pour la bonne intensité de chaleur pour vos conditions de randonnée.



HAUT  
2861455

BAS  
2861456



**NOUVEAU**  
BLEU  
2847020

NOIR  
2865347

ROSE FONCÉ  
2865348

SARCELLE  
2865349



**NOUVEAU**  
VERT SAUGÉ  
2847033

GRIS  
2865366



**NOUVEAU**  
ROUGE INDY  
2847032

NOIR  
2865371

SARCELLE  
2865372

### COUCHE DE BASE DE POIDS MOYEN

COUCHE DE BASE LÉGÈRE, CONFORTABLE ET RÉSISTANTE À L'HUMIDITÉ

P À 3TG

- Tissu extensible confortable pour permettre une mobilité optimale
- 92 % polyester, 8 % spandex
- Tissu brossé doublé de molleton de 220 g qui procure confort et chaleur



**NOUVEAU**  
BLEU  
2865365

NOIR  
2865363

CABERNET  
2865364

### CHANDAIL À FERMETURE À QUART DE GLISSIÈRE ALPINE

COUCHE INTERMÉDIAIRE DOUBLÉE DE MOLLETON POUR UNE CHALEUR ESSENTIELLE EN RANDONNÉE, MAIS SUFFISAMMENT ÉLÉGANTE ET CONFORTABLE POUR ÊTRE PORTÉE N'IMPORTE OÙ

P À 3TG

- Doublure en molleton qui vous garde confortable et au chaud
- Bougez librement grâce à ce tissu extensible dans les quatre directions.
- Coupe amincie et seyante



### GILET MATELASSÉ ROSEAU

COUCHES INTERMÉDIAIRES POLYVALENTES COMBINÉES À UN STYLE MATELASSÉ CLASSIQUE

P À 3TG

- Couche extérieure du tissu coupe-vent en polyester durable qui contribue à vous protéger des éléments
- La doublure isotherme 3M® Thinsulate® de 140 g vous garde au chaud par temps froid.
- Couleurs contrastantes classiques et poches pour les mains avec fermetures à glissière



MOYEN GRIS  
2847075

BLEU NORTHSTAR  
2847076

**NOUVEAU**  
**CHANDAIL À FERMETURE À QUART DE GLISSIÈRE NORTHSTAR**

COUCHE INTERMÉDIAIRE ULTRALÉGÈRE AVEC TOUCHER DOUX ET AJUSTEMENT DE PREMIÈRE QUALITÉ

P À 3TG

- Une utilisation polyvalente à la fois sur et hors piste
- Le mélange de polyester et de spandex procure un ajustement flexible.



### COUCHE INTERMÉDIAIRE SWITCHBACK 2.0

COMBATTEZ LE FROID SANS LES GROSSES ÉPAISSEURS ET ENFILEZ FACILEMENT VOTRE BLOUSON.

P À 3TG

- La surface en molleton technique de 260 g fabriqué à partir d'un mélange de polyester et spandex permet d'améliorer l'ajustement sans restreindre les mouvements.
- Poches pour les mains avec fermetures à glissière permettant un rangement sûr



NOIR  
2865368

SABLE  
2865369

CABERNET  
2865370

### COUCHE INTERMÉDIAIRE TRAVELER AVEC DEMI-FERMETURE À GLISSIÈRE

COUCHE INTERMÉDIAIRE EXTRÊMEMENT CHAUDE ET POLYVALENTE QUI SE PORTE SEULE OU COMME COUCHE SUPPLÉMENTAIRE

P À 3TG

- Molleton sherpa antiboulochage en 100 % polyester de 330 g pour une chaleur accrue
- Poches pour les mains et poche de poitrine avec fermetures à glissière permettant un rangement sûr



### COUCHE INTERMÉDIAIRE RANGE AVEC FERMETURE À GLISSIÈRE INTÉGRALE

COUCHE INTERMÉDIAIRE CHAUDE MAIS RESPIRANTE, PARFAITE POUR LA CONDUITE

P À 3TG

- Fabrication en tricot épais molletonné en 100 % polyester de 330 g et intérieur en molleton brossé offrant une chaleur accrue
- Coutures recouvertes permettant une durabilité accrue
- Poches latérales pour les mains avec fermetures à glissière permettant un rangement sûr



NOIR  
2865501

### PANTALON DE JOGGING EN TRICOT

CHAUD ET CONFORTABLE, IDÉAL À PORTER APRÈS UNE JOURNÉE PASSÉE EN MOTONEIGE

P À 3TG

- Molleton antiboulochage de 270 g avec contrôle de l'humidité
- Deux poches avec fermeture à glissière, une au dos et une sur le côté
- Coupe athlétique



VÊTEMENTS

ÉQUIPEMENT DE MONTAIGNE

GANTS

CASQUES ET LUNETTES PROTECTRICES

BOTTES PASSE-MONTAGNES ET BAGAGES

SÉQUETS ET COMMUNICATION

VÊTEMENTS CHAUFFANTS

MANTEAU LONG ET POLARIS RACING

COUCHES INTERMÉDIAIRES AU STYLE DÉCONTRACTÉ

POUR JEUNES

COIFFURES

VÊTEMENTS DÉCONTRACTÉS POUR HOMMES



T-SHIRT SLOPE

P à 3TG  
**NOUVEAU** Olive | 2847082  
 Bleu | 2866429



T-SHIRT SPÉCIFICATIONS RMK **★ LES PLUS VENDUS**

P à 3TG  
 Gris pâle | 2866430



**NOUVEAU**  
 T-SHIRT REVERB POUR HOMMES

P à 3TG  
 Gris foncé/lime | 2847106  
 Rouge | 2847107

VÊTEMENTS DÉCONTRACTÉS POUR FEMMES



T-SHIRT EAT. SLEEP. BRAP. **★ LES PLUS VENDUS**

P à 3TG  
 Sarcelle chiné | 2865489  
 Noir | 2864688  
 Rose | 2864689



T-SHIRT ADVENTURE **★ LES PLUS VENDUS**

P à 3TG  
**NOUVEAU** Noir | 2847041  
 Gris chiné | 2864604  
 Bleu | 2864603  
 Sarcelle | 2862629



T-SHIRT À ICÔNE

P à 3TG  
**NOUVEAU** Bleu mer | 2847088  
 Noir | 2866444  
 Bleu | 2866445



T-SHIRT MOTIF À DAMIER '54 **★ LES PLUS VENDUS**

P à 3TG  
**NOUVEAU** Bleu marine | 2847081  
 Noir | 2866427  
 Bordeaux | 2866428



T-SHIRT À ICÔNE **★ LES PLUS VENDUS**

P à 3TG  
**NOUVEAU** Gris chiné | 2847037  
**NOUVEAU** Noir | 2847038  
 Bordeaux chiné | 2865436  
 Bleu marine | 2864596  
 Rouge | 2864595  
 Vert | 2862501



T-SHIRT HÉRITAGE **★ LES PLUS VENDUS**

P à 3TG  
 Gris chiné | 2864586  
 Bleu marine | 2860573



T-SHIRT HÉRITAGE

P à 3TG  
 Bleu marine | 2864614  
 Bleu | 2864615



**NOUVEAU**  
 T-SHIRT STYLE RÉTRO

P à 3TG  
 Bleu marine chiné | 2847089  
 Rose chiné | 2847090



T-SHIRT À MANCHES LONGUES VELOCITY

P à 3TG  
 Noir | 2866446  
 Bordeaux | 2866447



T-SHIRT À MANCHES LONGUES VELOCITY

P à 3TG  
**NOUVEAU** Rouge | 2847080  
 Noir | 2866432  
 Gris chiné | 2866433



**NOUVEAU**  
 CHANDAIL EN MOLLETON À COL ROND FOUNDER

P à 3TG  
 Gris chiné | 2847078



CHANDAIL À CAPUCHON À ICÔNE 2.0 **★ LES PLUS VENDUS**

P à 3TG  
**NOUVEAU** Rouge | 2847077  
 Noir | 2866434  
 Gris | 2866435  
 Bleu | 2866436



**NOUVEAU**  
 T-SHIRT À MANCHES LONGUES REVERB

P à 3TG  
 Bleu marine | 2847086  
 Gris chiné | 2847087



CHANDAIL À CAPUCHON À ICÔNE 2.0

P à 3TG  
**NOUVEAU** Vert | 2847083  
 Noir | 2866448  
 Bleu | 2866449  
 Cabernet | 2866450



**NOUVEAU**  
 CHANDAIL À CAPUCHON CLASSIQUE

P à 3TG  
 Gris chiné | 2847085  
 Bleu marine | 2847084

VÊTEMENTS

EQUIPEMENT  
 DE MONTAGNE

GANTS

CASQUES  
 ET LUNETTES  
 PROTECTRICES

BOTTES  
 PASSE-MONTAGNES  
 ET BAGAGES

SÉCURITÉ ET  
 COMMUNICATION

VÊTEMENTS  
 CHAUFFANTS

MANTEAU  
 LONG ET  
 POLARIS RACING

COUVERTES  
 INTERMÈDES  
 DECONTRACTÉ

POUR JEUNES

COIFFURES



# POUR LA NOUVELLE GÉNÉRATION D'ENTHOUSIASTES DU PLEIN AIR

## ÉQUIPEMENT DE MOTONEIGE POUR JEUNES



NOIR  
2847022



MAGENTA/GRIS  
2847023



BLEU/NOIR  
2847024

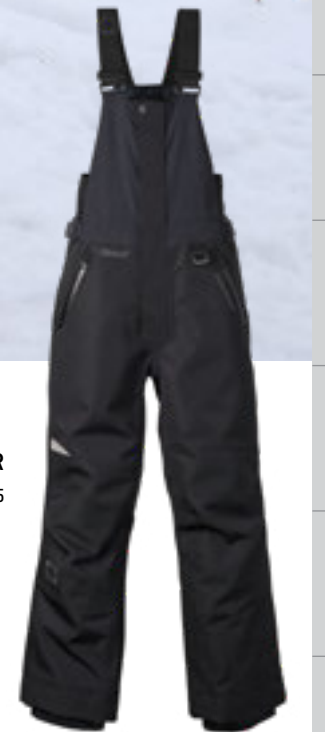

NOIR  
2847025

**TECH54** 10K/10K **DWR** **3M** THINSULATE™ **3M** Scotchlite™ Reflective Material **YKK** ZIPPERS

## NOUVEAU RIPPER 2.0

### BLOUSON

- Coquille en poly durable de 300 deniers antidéchirure et résistante aux accrocs, traitée avec un traitement déperlant durable sans SPFA pour empêcher la neige et l'eau de pénétrer la coquille extérieure
- Tire profit d'une membrane stratifiée interne collée TECH54 dotée de propriétés de 10 000 mm/10 000 mm
- Doublure isotherme amovible de 150 g au corps et de 100 g aux bras

- Manchettes de poignet et ourlet ajustable par cordon de serrage empêchant la neige de pénétrer
- Deux poches pour les mains avec fermeture à glissière
- Très visible dans des conditions de faible luminosité grâce au matériau réfléchissant 3M® Scotchlite®
- Manches extensibles évolutifs « Grandit avec moi » pour une durabilité accrue

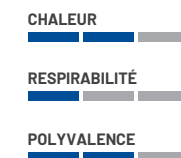

ISOTHERME

### P À TG

### SALOPETTE

- Coquille en poly durable de 300 deniers antidéchirure et résistante aux accrocs, traitée avec un traitement déperlant durable sans SPFA pour empêcher la neige et l'eau de pénétrer la coquille extérieure
- Tire profit d'une membrane stratifiée interne collée TECH54 dotée de propriétés de 10 000 mm/10 000 mm

- Doublure isotherme de 150 g à l'avant et de 100 g à l'arrière
- Extension « Grandit avec moi » qui permet d'allonger le vêtement quand l'enfant grandit
- Deux poches extérieures pour les mains
- Très visible dans des conditions de faible luminosité grâce au matériau réfléchissant 3M® Scotchlite®

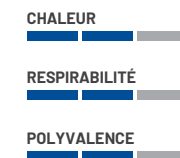

ISOTHERME

### P À TG

## NORTHSTAR

### GANTS

### P À TG

- Doublure isotherme de 200 g sur le dos de la main et 100 g sur la paume
- Essuie-visière sur l'index et essuie-nez au dos du pouce
- Fermeture à cordon de serrage sur manchettes pour empêcher la neige de pénétrer



NOIR  
2861463

VÊTEMENTS

ÉQUIPEMENT DE MOTONEIGE

GANTS

CASQUES ET LUNETTES PROTECTRICES

BOTTES-PASSE-MONTAGNES ET BAGAGES

SÉCURITÉ ET COMMUNICATION

VÊTEMENTS CHAUFFANTS

MANTEAU LONG ET POLARIS RACING

COURSES INTERMÉDIAIRES DÉCONTRACTÉ

POUR JEUNES

COIFFURES



NOIR  
2847061



MAUVE STYLE RÉTRO  
2847062

**NOUVEAU**  
CASQUE POUR JEUNES TACTICAL 3.1

ÉQUIPEZ LA NOUVELLE GÉNÉRATION DE MOTONEIGISTES AVEC UNE TECHNOLOGIE DE POINTE. P À TG

**COQUILLE**

- La fabrication en polycarbonate et d'un polymère d'ABS permet d'assurer une solidité et une sensation de légèreté pour une protection maximale.

**POIDS**

- À partir de 1300 g

**CARACTÉRISTIQUES**

- Système de diffuseur d'évacuation qui génère une pression négative en fonction de la vitesse de déplacement et aspire l'air humide du protecteur de respiration.
- Compatibilité avec les systèmes de communication universels Cardo® - intégration et assemblage facile des modules de systèmes de communication universels Cardo® (vendus séparément)
- Conception avec doublure pelucheuse
- Technologie de jugulaire magnétique Fidlock® permettant d'attacher le casque ou de le retirer rapidement
- Homologué DOT et CEE 22.06



CASQUE BLAZE 2.0

COQUILLE LÉGÈRE COMBINÉE À UNE PROTECTION INTÉGRALE P À G

**COQUILLE**

- Plastique moulé par injection

**CARACTÉRISTIQUES**

- Protection faciale intégrale
- Procure un confort et une chaleur exceptionnels
- Conception moderne et élégante
- Visière rabattable facile à utiliser
- Technologie à double vitre et traitements antibuée et anti-rayures pour une vision nette
- Entrée et sortie parfaitement positionnées qui aident à vous garder au frais sous la partie rabattable
- Le protecteur de respiration avec protecteur de menton garde le vent et les remous de neige à l'extérieur.
- Homologué DOT



NOIR  
2833149



LUNETTES PROTECTRICES RIPPER POUR JEUNES

EXCELLENTE VISIBILITÉ, PERFORMANCE ANTIBUÉE ET DURABILITÉ RÉSISTANT AUX RAYURES

NOIR CROISIÈRE  
2864549



TRANSPARENT

**NOUVEAU**  
MAGENTA/NOIR  
2847067



FUMÉ



CHANDAIL À CAPUCHON À ICÔNE POUR JEUNES

P à TG  
**NOUVEAU** Rouge | 2847091  
Noir | 2866457  
Gris chiné | 2866458



CHANDAIL À CAPUCHON THINK OUTSIDE POUR JEUNES

P à TG  
Noir | 2865505  
Cabernet | 2865506



T-SHIRT À MANCHES LONGUES EXPLORE OUTDOORS POUR JEUNES

P à TG  
Bleu marine | 2865504



T-SHIRT À MANCHES LONGUES VELOCITY

★ LES PLUS VENDUS

P à TG  
**NOUVEAU** Rouge | 2847092  
Noir | 2866456



T-SHIRT EAT, SLEEP, BRAP. POUR JEUNES

P à TG  
Noir | 2864690  
Rouge | 2864691



**NOUVEAU**  
T-SHIRT STYLE RÉTRO POUR JEUNES

P à TG  
Bleu marine chiné | 2847093



T-SHIRT OUTSIDE ADVENTURE POUR JEUNES

P à TG  
Vert | 2865503



T-SHIRT HÉRITAGE POUR JEUNES

P à TG  
Bleu marine | 2864629



T-SHIRT À ICÔNE POUR JEUNES

P à TG  
**NOUVEAU** Gris chiné | 2847042  
Bleu | 2864599  
Noir | 2862552



CASQUETTE MOTIF À DAMIER '54 POUR JEUNES

★ LES PLUS VENDUS  
**NOUVEAU** Bleu marine | 2847095  
Noir | 2866322



CASQUETTE À BOUTONS-PRESSION À L'ARRIÈRE AVEC LOGO HÉRITAGE POUR JEUNES

Bleu marine | 2865524  
Gris | 2865523



TUQUE À DEUX POMPONS POUR JEUNES

Gris | 2865533  
Bleu | 2864713



TUQUE À POMPON EN JERSEY JACQUARD

Blanc | 2866484  
Sarcelle | 2866485



TUQUE AVEC FLOCONS DE NEIGE POUR JEUNES

Mauve pâle/gris | 2865534



CASQUETTE À BOUTONS-PRESSION À L'ARRIÈRE AVEC LOGO HÉRITAGE

Gris | 2865521  
Bleu marine | 2865522



CASQUETTE MOTIF À DAMIER '54

★ LES PLUS VENDUS  
Bleu marine | 2847094  
Noir | 2866474



CASQUETTE DE STYLE RÉTRO ★ LES PLUS VENDUS

Bleu | 2864580  
Bleu marine | 2833503  
Noir | 2833125



TUQUE À POMPON EN JERSEY JACQUARD ★ LES PLUS VENDUS

Gris/bleu | 2866482  
Bordeaux/orange | 2865530  
Blanc | 2864701  
Sarcelle | 2864702



TUQUE À POMPON À TEINTURE ESPACÉE

Noir/blanc | 2866478  
Sable | 2865527  
Bleu | 2864703  
Rose | 2864704



TUQUE EN TRICOT TORSADÉ AVEC POMPON AMOVIBLE ★ LES PLUS VENDUS

★ LES PLUS VENDUS  
Bleu mer | 2847048  
Cabernet | 2866479  
Noir | 2865528  
Gris | 2865529



TUQUE CAMOUFLAGE

Camouflage | 2833118



TUQUE À POMPON MOTIF À DAMIER

Noir/rouge | 2847051  
Bleu marine/bleu | 2847052



TUQUE AVEC EMPIÈCEMENT DE STYLE RÉTRO

Bleu marine | 2864697



TUQUE ZIGZAG

Gris foncé | 2847049  
Bleu | 2847050



TUQUE SWITCHBACK ★ LES PLUS VENDUS

Sarcelle | 2866481  
Olive | 2864694  
Bleu | 2833115  
Noir | 2862532  
Gris | 2862533



TUQUE ESSENTIELLE ★ LES PLUS VENDUS

Bleu | 2866483  
Mauve | 2864693  
Noir | 2833116  
Bleu marine | 2833117



TUQUE DE BASE ★ LES PLUS VENDUS

Lime | 2866480  
Rouge | 2864695  
Olive | 2864696  
Bleu | 2833114  
Noir | 2862530  
Orange | 2862595

ACCESSOIRES ET GARAGE



LOCK & RIDE FLEX

Le système de fixation le plus rapide conçu pour les accessoires de motoneiges montés sur le tunnel. Trousse d'adaptateurs vendue séparément pour faire passer le système de fixation Lock & Ride au système Lock & Ride Flex.



LOCK & RIDE

Un système de fixation de tunnel à fentes en T pour les accessoires de motoneiges.



CAMSO®

Approche centrée sur le client, fabricant de classe mondiale et fournisseur de chenilles de motoneiges haute performance.

VÊTEMENTS



VÊTEMENTS DE MONTAGNE

Vêtements d'extérieur non isotherme confectionnés avec le matériau TECH54 20 000 mm/20 000 mm.



VÊTEMENTS HYBRIDES

Vêtements d'extérieur non isothermes confectionnés avec le matériau TECH54 10 000 mm/10 000 mm.



VÊTEMENTS DE PISTE

Vêtements d'extérieur isothermes confectionnés de matériau TECH54 5 000 mm/5 000 mm.

HOMOLOGUÉ DOT ET CEE 22.06

La norme du Département du Transport des États-Unis (DOT) est mise en application par la National Highway Traffic Safety Administration (NHTSA). Pour qu'un casque reçoive l'homologation DOT, il doit passer une série de tests de résistance aux chocs.

ECE 22.06

La norme de la Commission économique des Nations Unies pour l'Europe (CEE), R 22.06, est la norme la plus couramment utilisée dans le monde pour l'homologation de casques puisqu'elle est reconnue dans plus de 50 pays. Pour obtenir l'homologation CEE 22.06, le casque doit passer une série de tests rigoureux menés par un laboratoire tiers indépendant.

TECH54

Une membrane imperméable et respirante, collée au tissu de la coquille pour empêcher l'humidité de pénétrer tout en permettant aux vapeurs humides de s'échapper.



PROPRIÉTÉS DÉPERLANTES DURABLES SUPÉRIEURES

Un traitement déperlant durable supérieur fait perler l'eau en surface qui s'écoule ensuite, empêchant les précipitations de saturer l'extérieur d'une pièce de vêtement d'extérieur.



DOUBLURE ISOTHERME 3M® THINSULATE®

Double isotherme 3M® Thinsulate® qui est chaude tout en étant légère, robuste et mince. Elle contribue à emprisonner la chaleur corporelle tout en laissant l'humidité s'échapper.



MATÉRIAU RÉFLÉCHISSANT 3M® SCOTCHLITE®

Le matériau réfléchissant 3M® Scotchlite® breveté est visible la nuit sous tous les angles.



FERMETURES À GLISSIÈRE YKK®

Le groupe de produits de fixation YKK® est reconnu dans le monde entier pour ses normes de production impeccables et ses procédures de contrôle de la qualité minutieuses utilisées pour les attaches coulissantes, la quincaillerie en plastique, les fermetures autoagrippantes, les sangles et les produits à bouton pression.



SYSTÈME DE LAÇAGE BOA®

Les bottes dotées du système de laçage BOA® sont plus faciles à enfiler et à retirer que celles à lacets traditionnelles. Il suffit de pousser pour l'engager le système, de tourner la molette pour serrer les lacets et de tirer sur la molette pour désenclencher le système rapidement.

GUIDE DES TAILLES

BLOUSONS ET SALOPETTES POUR HOMMES

TAILLE	P	M	G	TG	2TG	3TG	MTL	GTL	TGTL	2TGTL
CODE DE TAILLE	02	03	06	09	12	14	05	08	11	13
POITRINE	34 à 36	38 à 40	42 à 44	46 à 48	50 à 52	54 à 56	38 à 40	42 à 44	46 à 48	50 à 52
MANCHE*	33 à 35	33 à 35	34 à 35	34 à 35	34 à 35	34 à 35	33 à 35	34 à 35	34 à 35	34 à 35
TAILLE	31 à 33	35 à 37	39 à 41	43 à 45	47 à 49	51 à 53	35 à 37	39 à 41	43 à 45	47 à 49
HANCHES/FOND	34 à 36	38 à 40	42 à 44	46 à 48	50 à 52	54 à 56	38 à 40	42 à 44	46 à 48	50 à 52
ENTREJAMBE	30 à 35	30 à 35	30 à 35	30 à 35	30 à 35	30 à 35	36 à 37	36 à 37	36 à 37	36 à 37

\* MESUREZ LA LONGUEUR DE LA MANCHE À PARTIR DU CENTRE DE LA NUQUE.

BLOUSONS ET SALOPETTES POUR FEMMES

TAILLE	P	M	G	TG	2TG	3TG
CODE DE TAILLE	02	03	06	09	12	14
POITRINE	32 à 34	35 à 38	39 à 42	43 à 46	47 à 50	51 à 54
MANCHE	29 à 30	31 à 33	31 à 33	31 à 33	31 à 33	31 à 33
TAILLE	26 à 28	29 à 32	33 à 36	37 à 40	41 à 44	45 à 48
HANCHES/FOND	35 à 37	38 à 41	42 à 45	46 à 49	50 à 53	54 à 57
ENTREJAMBE	26 à 29	27 à 30	27 à 30	27 à 30	27 à 30	27 à 30

LES TAILLES PLUS PETITES ONT DES MANCHES ET DES ENTREJAMBES PLUS COURTS D'ENVIRON 1,5 PO.

CASQUES

TAILLE	TP	P	M	G	TG	2TG	3TG	4TG	5TG
CODE DE TAILLE	01	02	03	06	09	12	14	15	16
TAILLE DE COIFFURE	6 3/4	6 7/8 à 7	7 1/8 à 7 1/4	7 à 7 1/2	7 5/8 à 7 3/4	7 7/8 à 8	8	8 3/4	8 1/2
CIRCONFÉRENCE	53 à 54 cm	55 à 56 cm	57 à 58 cm	59 à 60 cm	61 à 62 cm	63 à 64 cm	65 cm	66 cm	69 à 79 cm
	(20 7/8 à 21 1/4 po)	(21 5/8 à 22 po)	(22 3/8 à 22 3/4 po)	(23 1/8 à 23 5/8 po)	(24 à 24 3/8 po)	(24 3/4 à 25 1/8 po)	(25 1/4 à 26 po)	(26 3/8 à 26 3/4 po)	(27 1/8 à 27 1/2 po)

BLOUSONS ET SALOPETTES POUR JEUNES

TAILLE	P	M	G	TG
CODE DE TAILLE	02	03	06	09
POITRINE	25,5 à 27	27,5 à 28,5	30 à 32	33,5
MANCHE	20 à 21,5	22 à 23,5	24 à 25,5	25,5 à 27
TAILLE	23,5 à 24,5	25,5 à 26,5	28 à 29,5	30 à 31
ENTREJAMBE	21,5 à 23	23,5 à 25,5	26 à 27,5	28 à 29



# NOTRE ENGAGEMENT ENVERS LA QUALITÉ

CHEZ POLARIS, NOUS HONORONS NOTRE MÉTIER DEPUIS PLUS DE 70 ANS – ET NOUS NE FAISONS QUE COMMENCER. NOTRE QUÊTE INCESSANTE DE LA QUALITÉ NOUS POUSSE À INNOVER CONTINUUELLEMENT, RENDANT CHAQUE NOUVELLE MOTONEIGE PLUS ROBUSTE QUE LA PRÉCÉDENTE.

3M®, Scotchlite® et Thinsulate® sont des marques déposées de 3M Company. 509® est une marque déposée de TETON OUTFITTERS, LLC. Alpride® est une marque déposée de RAS technologie Sarl. ArcticFX® est une marque déposée d'ArcticFX Graphics, LLC. Bluetooth® est une marque déposée de Bluetooth Sig, Inc. BOA® est une marque déposée de Boa Technology, Inc. Caliber® est une marque déposée de Caliber, Inc. CAMSO® est une marque déposée de COMPAGNIE GÉNÉRALE DES ÉTABLISSEMENTS MICHELIN SOCIÉTÉ EN COMMANDITE PAR ACTIONS (SCA) FRANCE. Cardo® est une marque déposée de Cardo Systems, Ltd. Cobra Cord® est une marque déposée de Cobra Cord LLC. Cordura® est une marque déposée de INV Performance Materials, LLC (société à responsabilité limitée, Delaware, É.-U.). CruzTOOLS® est une marque déposée de CYCOACTIVE, Inc. Dixon® est une marque déposée de Dixon Supply, LLC (société à responsabilité limitée, Arizona, É.-U.). Facebook™ est une marque de service de META PLATFORMS, INC. Fidlock® est une marque déposée de Fidlock GmbH. FOX® est une marque déposée de Fox Factory Inc. YouTube™ et Google Play™ sont des marques de service de Google LLC. GoPro® est une marque déposée de GOPRO, INC. JBL® est une marque déposée de Harman International Industries, Inc. Ice Lock® est une marque déposée de TrekSta, Inc. Instagram™ est une marque de service d'Instagram, LLC. MORFLEX® est une marque déposée de FNA Group, Inc. NOCO Genius® est une marque déposée de The Noco Company. OGIO® est une marque déposée d'Ogio International, Inc. Otter® est une marque déposée d'Otter Outdoors, LLC. PIEPS® est une marque déposée de Pieps GmbH. ProTaper® est une marque déposée de TURN 14 DISTRIBUTION, INC. RUMPL® est une marque déposée de Rumpl, Inc. SUPERCLAMP® est une marque déposée de JPW Industries Inc. Tekvest® est une marque déposée de 1181676 ONTARIO INC. Twitter™ est une marque de service de X Corp. UNRL® est une marque déposée de UNRL INTELLECTUAL PROPERTY LLC. Velcro® est une marque déposée de VELCRO IP HOLDINGS LLC. Vespele® est une marque déposée de DUPONT SPECIALTY PRODUCTS É.-U., LLC. Woody's® et Gold Digger® sont des marques déposées d'INTERNATIONAL ENGINEERING & MANUFACTURING INC. YKK® est une marque déposée de YKK Corporation.

Tous droits mondiaux réservés. À moins d'indications contraires, les marques de commerce sont la propriété de Polaris Industries Inc. La compatibilité et les disponibilités sont sous réserve de modification à tout moment. Droit d'auteur © 2026 Polaris Industries Inc.



CONNECTEZ-VOUS EN LIGNE RECHERCHEZ « POLARISSNOW »

FAITES-EN  
**LA VÔTRE**  
CONFIGUREZ LA MOTONEIGE DE VOS RÊVES.

**1** CHOISISSEZ  
LE MODÈLE.

**2** CHOISISSEZ  
LA COULEUR.

**3** CHOISISSEZ  
DES OPTIONS.

**4** CHOISISSEZ DES  
ACCESSOIRES.



**VISITEZ POLARIS.COM/SNOW**  
POUR VOIR SOUS CHAQUE ANGLE TOUTES VOS OPTIONS  
ET VOS ACCESSOIRES SUR VOTRE NOUVELLE MOTONEIGE!

**POLARIS**  
SNOWMOBILES

TROUVEZ TOUT CE DONT VOUS AVEZ BESOIN À [POLARIS.COM/SHOP](https://www.polaris.com/shop).

CATALOGUE DE PV&A POUR LES MOTONEIGES  
DE L'AM27 - FR | 9959139